

**INSTRUCTIONS FOR INSTALLATION AND USE
MONTAGE- UND GEBRAUCHSANWEISUNG
INSTRUCTIONS POUR L'INSTALLATION ET L'UTILISATION
ISTRUZIONI PER L'INSTALLAZIONE E L'USO
INSTRUCCIONES PARA INSTALACIÓN Y USO
INSTRUÇÕES DE INSTALAÇÃO Y UTILIZAÇÃO
AANWIJZING VOOR GEBRUIK EN INSTALLATIE**

DESCRIPTION

The hood may be in the filtering or the ducting version.

Filtering version (Fig. 1): The hood aspirates the kitchen air saturated with fumes and odours, purifies it through the grease filters and charcoal filters and returns clean air into the room. For constant efficiency, the charcoal filters must be replaced periodically. The charcoal filters are not supplied.

Ducting version (Fig. 2): The hood aspirates the kitchen air saturated with fumes and odours, passes it through the grease filters and expels it to the outside through an outlet pipe. With this version the charcoal filters are not required.

Decide from the outset on the type of installation (filtering or ducting). For greater efficiency, we recommend you install the hood in the ducting version (if possible).

INSTALLATION

ATTENTION: Two persons are required for proper installation; the unit should be installed by a qualified operator.

Remove the grease filters before proceeding with the assembly instructions. This will make the appliance easier to handle.

1. **Removal of grease filters** (refer to Figure 3, 4 or 5 depending on model purchased):

Fig.3-4: press the lock towards the back part of the device and rotate the filter low.

Fig.5: press the 2 locks inside the device and remove the metallic shelf bending slightly.

INSTALLATION IN DUCTING VERSION: Before fixing, the outlet pipe for air evacuation to the outside must be installed. Use an outlet pipe with: – minimum indispensable length; – minimum possible bends (maximum angle of bend: 90°); – certified material (according to the State); – an as smooth as possible inside. It is also advisable to avoid any drastic changes in pipe cross-section (we suggest a chimney with a 125 mm diameter for the K18E1 and K19E1 models; instead for the K18S1 and K18S1 models we suggest a chimney with a 150 mm diameter. For the model type, make reference to the technical plate inside the device).

For air evacuation to the outside, follow all the other instructions given on the “Warnings” sheet. Prepare the power supply within the telescopic chimney (for the electrical connection, follow all the other instructions on the “Warnings” sheet).

2. **Fixing to the wall:** Draw a line on the wall in vertical line with your hob. Mark the first 4 holes (\varnothing 8 mm) to be drilled in the wall, respecting the distances indicated in Fig.6. Drill the holes and fit the screw anchors provided. As already specified on the “Warnings” sheet, bear in mind that the distance between the lower edge of the hood and the hob must be min. 650 mm.

3. **Flange assembly:** According to the model you purchased, proceed as follows:

- flange assembly \varnothing 125 mm (fig.7): make the 3 locks coincide with the 3 buttonholes and rotate the flange.
- flange assembly \varnothing 150 mm (fig.8): set the flange over the motor air grilles and press slightly.

4. **Securing the telescopic flue:** Place bracket (W) 50 mm from the ceiling and position this on the vertical of your hood, with the aid of the notches on the centre of the bracket (Fig.9); using a pen, mark the 2 holes on the wall and then make the holes and fit the screw anchors provided and proceed to secure the bracket using the 2 screws (provided).

Take 2 assembled flues and place these on the upper surface of the hood. Raise the upper flue as far as the ceiling and secure it to the bracket using the 2 screws (Fig.10).

INSTALLATION IN FILTERING VERSION: Prepare the power supply within the telescopic flues (for the electrical connection, follow all the other instructions on the “Warnings” sheet).

Fixing to the wall: for fixing to the wall refer to the instructions for the ducting version (see points 2, 3), then continue with the instructions below.

Securing the telescopic flue: Place bracket (W) 50 mm from the ceiling and position this on the vertical of your hood, with the aid of the notches on the centre of the bracket (Fig.9); using a pen, mark the 2 holes on the wall and then make the holes and fit the screw anchors provided and proceed to secure the bracket using the 2 screws (provided). Fasten the air baffle to the lower flue as shown in Figure 11, using the 2 screws. Take 2 assembled flues and place these on the upper surface of the hood. Raise the upper flue as far as the ceiling and secure it to the bracket using the 2 screws (Fig.10).

Charcoal filters assembly: In the filtering version it is necessary to use the charcoal filters, verify if they are already installed, otherwise proceed as follows according to the filter type:

- *round charcoal filters*(Fig.12): set the filter on the left side of the motor and peg the two pivots rotating in the anti-clockwise direction.
- *rectangular charcoal filters* (Fig.13): insert the 2 filters in the band and stop them assembling the other band (S) and the pivot (P).
- *panel type charcoal filter* (Fig.14A): take the metallic shelf (or metallic filters), remove the filters clamp “M” and insert the panel charcoal filter. Reinsert the filters clamp to stop the filter.

OPERATION

Depending on the model, the unit is equipped with the following controls:

Controls shown in Fig.15: Button A = light switch. Button B = first speed motor ON/OFF switch. Button C = second speed switch. Button D = third speed switch. E = motor on light.

Controls shown in Fig.16: **A** = Light switch; position 0: light off; position 1: light on. **B** = Motor switch; position 0: motor off; position 1-2-3: motor on at speed I, II and III. **C** = Motor pilot lamp.

Grease filter/s: Depending on the version, the hood features different types of grease filters:

Modular metal filters (of the type shown in Fig.17 and 18): these are metal filters and must be periodically cleaned, depending on extent of operation (at least every two months). Wash the filters with neutral detergent. To remove the filters (Fig.3/4), adjust the retainer and push these towards the back of the unit, turning them downwards until they are disengaged from the supports.

Panel type metal filter (as shown in Fig.19N): this is a metal filter and is positioned inside the metal grid; the filter must be periodically cleaned, depending on extent of operation (at least every two months). Wash the filter with neutral detergent. To remove the filter, first of all remove the metal grid (Fig.5); subsequently remove the two filter retainers inside the metal grid and remove the panel type metal filter.

Panel type synthetic filter (as shown in Fig.20P): this filter is made of white synthetic fibres and is located inside the metal grid; it cannot be cleaned, but must be replaced from time to time according to use (at least every two months). To remove the filter, first of all remove the metal grill (Fig.5); next, remove the two filter retainers inside the metal grill and remove the panel type synthetic filter.

Charcoal filter/s: the charcoal filters must be periodically replaced depending on extent of operation - on average every 6 months. To remove the charcoal filters, proceed as follows, depending on the model purchased:

- if the hood features round charcoal filters (Fig.21R), remove the charcoal filter by turning clockwise.
- if the hood features a panel type charcoal filter (Fig.14A), remove the charcoal filter by first of all removing the filter retainers M.
- if the hood features the rectangular charcoal filters (Fig.22) remove the filters unscrewing the Knob (P) and removing the band (S). Thread the filters from their side.

Lighting : to replace the incandescent lamps, remove the ceiling light fixture unscrewing the lock screw (Fig.23).

Replace with lamps of the same type.

To replace the halogen lamps, screw the metal ring in the anti - clockwise direction and remove the lamp. Replace with lamps of the same kind. (Fig.24).

BESCHREIBUNG

Die Haube steht in Umluftversion und in Abluftversion zur Verfügung.

Umluftversion (Abb.1): Die Haube saugt die mit Rauch und Gerüchen gesättigte Luft an und reinigt sie durch die Fett- und die Kohlefilter. Danach wird die saubere Luft wieder in den Raum geleitet. Um die gleichmäßige Wirksamkeit der Kohlefilter zu erhalten, müssen sie regelmäßig ausgetauscht werden. Die Kohlefilter werden nicht mitgeliefert.

Abluftversion (Abb.2): Die Haube saugt die mit Rauch und Gerüchen gesättigte Luft an, leitet sie durch die Fettfilter und gibt sie über ein Abführungsrohr nach außen ab. Diese Version benötigt keinen Kohlefilter.

Entscheiden Sie sich von Anfang an für einen Installationstyp (Umluft oder Abluft). Um eine größere Wirkung zu erzielen, empfehlen wir die Installation einer Haube in Abluftversion (falls möglich).

INSTALLATION

ACHTUNG: Für die Montage sind wenigstens 2 Personen erforderlich. Es wird empfohlen, die Montage von Fachkräften durchführen zu lassen.

Vor Installation sind zur leichteren Handhabung des Geräts die Fettfilter zu entfernen.

1. Entfernung der Fettfilter (Nehmen Sie je nach dem von Ihnen erworbenen Modell auf die Abbildung 3, 4 oder 5 Bezug):

Abb.3-4: Den Feststeller nach der Rückseite des Geräts drücken und den Filter nach unten drehen.

Abb.5: Die beiden Feststeller nach der Innenseite des Geräts drücken und das Metallgitter entfernen, indem man es leicht schräg stellt.

INSTALLATION DER ABLUFTVERSION: Vor der Befestigung muss das Rohr zur Abführung der Luft außen angebracht werden. Ein Abführungsrohr verwenden, das folgende Eigenschaften besitzt: - erforderliche Mindestlänge; - so wenig Kurven wie möglich (maximale Kurvenkrümmung: 90°); - zulässiges Material (Landesnormen); - Innenseite so glatt wie möglich. Es wird außerdem empfohlen, starke Wechsel des Rohrdurchmessers zu vermeiden (wir empfehlen ein Rohr mit einem Durchmesser von 125 mm für die Modelle K18E1 e K19E1; für die Modelle K18S1 e K18S1 empfehlen wir dagegen ein Rohr mit einem Durchmesser von 150 mm. Für die Art des Modells beziehen Sie sich bitte auf das technische Schild im Innern des Apparats).

Für die Luftabführung nach außen alle weiteren Angaben im Blatt "Hinweise" befolgen. Die Stromzufuhr innerhalb des vom dekorativen Rohr benötigten Raums vorbereiten (für den elektrischen Anschluss alle weiteren im Blatt "Hinweise" aufgeführten Angaben befolgen).

2. Befestigung an der Wand: Zeichnen Sie eine Linie auf die Wand, vertikal zu Ihrem Kochfeld. Markieren Sie die ersten 4 (ø 8 mm) anzubringenden Löcher auf der Wand, dabei sind die in Abb.6 angegebenen Maße zu beachten. Die Bohrungen ausführen und die (mitgelieferten) Dübel einstecken. Wie bereits im Blatt "Hinweise" beschrieben, ist darauf zu achten, dass der Abstand zwischen dem unteren Rand der Haube und der Kochfläche mindestens 650 mm betragen muss.

3. Montage des Flanschs: Je nach dem von Ihnen erworbenen Modell wie folgt vorgehen:

- Montage Flansch ø125 mm (Abb.7): die 3 Feststeller mit den 3 Schlitzen zusammentreffen lassen und den Flansch drehen.
- Montage Flansch ø 150 mm (Abb.8): den Flansch über dem Luftauslass des Motors positionieren und einen leichten Druck ausüben.

4. Befestigung der Teleskoprohre: Positionieren Sie die Halterung (W) 50 mm von der Decke entfernt, vertikal oberhalb der Haube unter Zuhilfenahme der Schlitze in der Mitte der Halterung (Abb.9). Markieren Sie mit einem Filzstift die beiden Bohrlöcher an der Wand. Führen Sie die Bohrungen aus und stecken Sie die mitgelieferten Dübel in die Bohrlöcher. Befestigen Sie die Halterung mit den beiden mitgelieferten Schrauben. Legen Sie die beiden vormontierten Rohre auf den vorderen Teil der Haube. Heben Sie das obere Rohr bis zur Decke an und bestigen Sie es mittels 2 Schrauben an der Halterung (Abb.10).

INSTALLATION DER UMLUFTVERSION: Die Stromzufuhr innerhalb des vom dekorativen Rohr benötigten Raums vorbereiten (für den elektrischen Anschluss alle weiteren im Blatt "Hinweise" aufgeführten Angaben befolgen).

Wandbefestigung: für die Wandbefestigung die Anleitung für die Abluftversion hinzuziehen (siehe Punkt 2 und 3), dann gemäß der unten aufgeführten Anweisungen fortfahren.

Befestigung der Teleskoprohre: Positionieren Sie die Halterung (W) 50 mm von der Decke entfernt, vertikal oberhalb der Haube unter Zuhilfenahme der Schlitze in der Mitte der Halterung (Abb.9). Markieren Sie mit einem Filzstift die beiden Bohrlöcher an der Wand. Führen Sie die Bohrungen aus und stecken Sie die mitgelieferten Dübel in die Bohrlöcher. Befestigen Sie die Halterung mit den beiden mitgelieferten Schrauben.

Befestigen Sie das Ableitblech an dem unteren Rohr wie in Abbildung 11 gezeigt. Benutzen Sie hierzu 2 Schrauben.

Legen Sie die beiden vormontierten Rohre auf den vorderen Teil der Haube. Heben Sie das obere Rohr bis

zur Decke an und bestigen Sie es mittels 2 Schrauben an der Halterung (Abb.10).

Montage der Kohlefilter: In der filternden Ausführung ist die Verwendung von Kohlefiltern notwendig; überprüfen, ob sie bereits installiert sind, eventuell je nach Filtertyp wie folgt vorgehen:

- *runder Kohlefilter* (Abb.12): den Filter an der linken Seite des Motors positionieren und die beiden Stifte einhaken, indem man ihn gegen den Uhrzeigersinn dreht.
- *rechteckige Kohlefilter* (Abb.13): die beiden Filter in den Bügel stecken und durch Montieren des anderen Bügels (S) und des Stifts blockieren (P).
- *Kohlefilterpaneel* (Abb.14A): das Metallgitter (oder die Metallfilter) nehmen, die Filterhalter "M" entfernen und das Kohlefilterpaneel einsetzen. Die Filterhalter wieder einsetzen, um den Filter zu blockieren.

FUNKTIONSWEISE

Je nach Version ist das Gerät mit folgenden Bedienung ausgestattet:

Bedienung gemäß Abb.15: Taste A: Beleuchtung. Taste B: Ein- (erste Betriebsstufe), Aus- Schalter.

Taste C: zweite Betriebsstufe. Taste D: dritte Betriebsstufe. E: Motorkontrolleuchte.

Bedienung gemäß Abb.16: **A** = Schalter für die Beleuchtung; Stellung 0: Beleuchtung aus; Stellung 1: Beleuchtung ein. **B** = Motorschalter; Stellung 0: Motor aus; Stellung 1-2-3: erste, zweite und dritte Schaltstufe. **C** = Led Motorbetrieb.

Fettfilter: Je nach Version wird die Haube mit verschiedenen Fettfiltern geliefert:

Metallfiltermodule (wie in Abb.17 und 18 gezeigt): diese Filter bestehen aus Metall und sind je nach Benutzung periodisch zu reinigen (wenigstens alle zwei Monate). Den Filter mit neutralem Reinigungsmittel abwaschen. Zum Entfernen der Filter (Abb.3/4), diese mit dem Anschlag zur Geräterückseite schieben und nach unten drehen, bis sie sich aus ihren Haltern lösen.

Metallfilterpaneele (wie in Abb.19N gezeigt): dieser aus Metall bestehende Filter befindet sich im Innern des Metallgitters und ist je nach Benutzung periodisch (wenigstens alle zwei Monate) zu reinigen. Den Filter mit neutralem Reinigungsmittel abwaschen. Zum Entfernen der Metallfilter, das Metallgitter abnehmen (Abb.5); anschließend die 2 im Innern des Metallgitters befindlichen Filterhalter entfernen und Metallfilterpaneel abnehmen. Synthetikfilterpaneel (wie in Abb.20P gezeigt): dieser aus weißer Synthetikfaser bestehende Filter befindet sich im Innern des Metallgitters und ist je nach Benutzung periodisch (wenigstens alle zwei Monate) zu ersetzen. Zum Entfernen der Filter, das Metallgitter abnehmen (Abb.5); anschließend die 2 im Innern des Metallgitters befindlichen Filterhalter entfernen und Synthetikfilterpaneel herausnehmen.

Kohlefilter: Die Kohlefilter je nach Benutzung ersetzen; in der Regel alle 6 Monate. Zum Entfernen der Kohlefilter, wie folgt vorgehen, je nach dem von Ihnen erworbenen Modell:

- wenn die Haube mit runden Kohlefiltern ausgestattet ist (Abb.21R), entfernen Sie den Kohlefilter durch Drehen derselben im Uhrzeigersinn.
- wenn die Haube mit einem Kohlefilterpaneel (Abb.14A) ausgestattet ist, ist der Kohlefilter durch vorheriges Entfernen der Filterhalter M herauszunehmen.
- wenn die Haube mit rechteckigen Kohlefiltern ausgestattet ist (Abb.22), entfernen Sie die Filter durch Herausdrehen des Knopfs (P) und Entfernen des Bügels (S). Die Filter aus ihrem Sitz herausziehen.

Beleuchtung: zum Auswechseln der Glühlampen die Deckenleuchte durch Lösen der Feststellschrauben entfernen (Abb.23). Durch Lampen desselben Typs ersetzen.

Zum Auswechseln der Halogenlampen den Ring gegen den Uhrzeigersinn aufdrehen und die Lampe herausnehmen. Durch Lampen desselben Typs ersetzen (Abb.24).

DESCRIPTION

Cette hotte peut être en version recyclage ou en version évacuation.

Versión Recyclage (Fig.1): votre hotte aspire l'air de la cuisine imprégnée de fumée et d'odeurs, en l'épurant à travers les filtres à graisse ainsi qu'à travers le filtre à charbon pour le renvoyer dans la pièce, propre. Afin que votre hotte soit efficace d'une façon constante, il est nécessaire de remplacer le filtre à charbon périodiquement. Les filtres à charbon ne sont pas fournis.

Versión évacuation (Fig.2): votre hotte aspire l'air de la cuisine imprégnée de fumée et d'odeurs, en le faisant passer à travers les filtres à graisse, puis en l'éliminant à l'extérieur à travers un tuyau d'évacuation. Dans cette version l'emploi du filtre à charbon n'est pas nécessaire.

Vous devez décider dès le début quel type d'installation vous voulez (recyclage ou évacuation). Afin d'avoir une hotte au rendement optimal, nous vous conseillons d'installer une hotte version évacuation (si cela est possible).

INSTALLATION

ATTENTION: Il faut au moins deux personnes pour monter cet appareil; il est conseillé de confier les opérations d'installation à des spécialistes.

Avant de procéder aux opérations de montage, pour manoeuvrer plus aisément l'appareil, démontez les filtres à graisse.

1. Démontage des filtres à graisse (voir la figure 3, 4 ou 5 selon le modèle que vous avez acheté):

Fig.3-4: pousser le levier vers la partie postérieure de l'appareil et dévisser le filtre vers le bas.

Fig.5: pousser les 2 leviers vers l'intérieur de l'appareil et enlever la grille métallique en l'inclinant légèrement

INSTALLATION VERSION EVACUATION: Avant de commencer l'installation, il est nécessaire de prévoir le tuyau pour l'évacuation de l'air à l'extérieur. Employez un tuyau d'évacuation qui ait: - la longueur minimale indispensable; - le moins de coudes et raccords possibles (angle maximum des coudes: 90°); - qui soit fait d'une matière approuvée par les normes en vigueur (suivant le pays); - sa surface intérieure la plus lisse possible. Nous vous conseillons aussi d'éviter les changements brusques de section du tuyau (nous conseillons un tube de 125 mm de diamètre pour les modèles K18E1 et K19E1; Pour les modèles K18S1 et K18S1 nous conseillons un tube de 150 mm de diamètre. Pour le type de modale se référer à la claqué technique située à l'intérieur de l'appareil).

Pour l'évacuation de l'air à l'extérieur, suivez toutes les autres indications fournies par la feuille "Attention". Prévoir l'alimentation électrique dans l'encombrement de la cheminée télescopique (pour le branchement électrique, suivre toutes les autres indications se trouvant sur la feuille "Attention").

2. Fixation au mur: Tracez une ligne sur le mur, à la verticale de votre plan de cuisson. Tracez sur le mur les 4 premiers (ø 8 mm) trous que vous devrez percer, en respectant les mesures indiquées à la Fig.6; percez trous et y placez les 4 chevilles (fournies en équipement). Comme indiqué sur la feuille "Attention", ne pas oublier que la distance entre le bord inférieur de la hotte et le plan de cuisson doit être au minimum de 650 mm.

3. Montage flange:

Selon le modale acheté procéder ainsi:
- montage flange ø125 mm (fig.7): faire coïncider les 3 leviers avec leurs 3 encastresments et faire pivoter la flange.
- montage flange ø 150 mm (fig.8): positionner la flange au-dessus de la bouche de sortie d'air du moteur et exercer une légère pression.

4. Fixation des tuyaux télescopiques: Posez le support (W) à 50 mm du plafond et placez-le à la verticale de votre hotte en vous aidant des encoches se trouvant au centre du support (Fig.9); à l'aide d'un crayon marquez les 2 trous sur la paroi, puis percez et introduisez les chevilles qui sont fournies en équipement et fixez le support en utilisant les 2 vis (fournies).

Prendre les 2 tuyaux ensemble et les poser sur la partie supérieure de la hotte. Soulevez le tuyau supérieur jusqu'au plafond et fixez-le au support à l'aide des 2 vis (Fig.10).

INSTALLATION VERSION RECYCLAGE: Prévoir l'alimentation électrique dans l'encombrement de la cheminée télescopique (pour le branchement électrique, suivre toutes les autres indications se trouvant sur la feuille "Attention").

Fixation au mur: pour la fixation au mur voir les instructions pour la version évacuation (voir point 2, 3), puis continuer avec les instructions indiquées ci-après.

Fixation des tuyaux télescopiques: Posez le support (W) à 50 mm du plafond et placez-le à la verticale de votre hotte en vous aidant des encoches se trouvant au centre du support (Fig.9); à l'aide d'un crayon marquez les 2 trous sur la paroi, puis percez et introduisez les chevilles qui sont fournies en équipement et fixez le support en utilisant les 2 vis (fournies). Fixez le déflecteur d'air au tuyau inférieur comme indiqué à la Figure 11, en utilisant 2 vis.

Prendre les 2 tuyaux ensemble et les poser sur la partie supérieure de la hotte. Soulevez le tuyau supérieur jusqu'au plafond et fixez-le au support à l'aide des 2 vis (Fig.10).

Montage des filtre à charbon: Dans la version filtrante l'utilisation des filtres à charbon est nécessaire, vérifier s'ils sont déjà installés, éventuellement selon le type de filtre procéder ainsi:

- *filtres à charbon rond* (fig.12): positionner le filtre sur le côté gauche du moteur et accrocher les deux leviers en tournant dans le sens inverse des aiguilles d'une montre.

- *filtres à charbon rectangulaires* (fig.13): enfiler les 2 filtres dans l'étrier et bloquer-les (S) en montant l'autre étrier et le levier (P).
- *filtres à charbon a pannelo* (fig.14A): prendre la grille métallique (ou les filtres métalliques), enlever les arrête-filtres "M" et insérer le filtre à charbon à panneau. Réinsérer les arrête-filtres pour bloquer le filtre.

FONCTIONNEMENT

Selon les modèles, l'appareil est muni des types suivants de commandes:

Commandes de la Fig.15: **Touche A:** interrupteur d'éclairage. **Touche B:** interrupteur ON/OFF moteur 1e vitesse. **Touche C:** interrupteur 2e vitesse. **Touche D:** interrupteur 3e vitesse. **E:** voyant lumineux de fonctionnement du moteur.

Commandes de la Fig.161: **A** = Interrupteur allumage éclairage; position 0: éclairage en service; position 1: éclairage éteint. **B** = Interrupteur moteur; position 0: moteur à l'arrêt; position 1-2-3: moteur en service à la première, seconde et troisième vitesse. **C** = Voyant témoin de fonctionnement du moteur.

Filtre/s à graisse: En fonction des versions, la hotte est équipée de différents types de filtre à graisse: Filtres métalliques modulaires (du type indiqué en Fig.17-18): ces filtres sont métalliques et doivent être nettoyés périodiquement, en fonction de l'usage (au moins tous les deux mois). Lavez les filtres avec un détergent neutre. Pour enlever les filtres, il faut agir sur la fixation, en les poussant sur l'arrière de l'appareil et en les tournant vers le bas de manière à les sortir des supports (Fig.3/4).

Filtre métallique à panneau (du type indiqué en Fig.19N): ce filtre est métallique et est positionné à l'intérieur de la grille métallique; il doit être nettoyé périodiquement, en fonction de l'usage (au moins tous les deux mois). Lavez le filtre avec un détergent neutre. Pour enlever le filtre, ôtez tout d'abord la grille métallique (Fig.5); ensuite, enlevez les 2 fixations filtres positionnées à l'intérieur de la grille métallique puis ôtez le filtre métallique à panneau.

Filtre synthétique à panneau (du type indiqué en Fig.20P): ce filtre est en fibre synthétique et est positionné à l'intérieur de la grille métallique; il ne peut pas être nettoyé mais doit être remplacé périodiquement, en fonction de l'usage (au moins tous les deux mois).

Pour enlever le filtre, ôtez tout d'abord la grille métallique (Fig.5); ensuite, enlevez les 2 fixations filtres positionnées à l'intérieur de la grille métallique puis ôtez le filtre synthétique à panneau.

Filtre/s à charbon: les filtres à charbon doivent être remplacés périodiquement, en fonction de l'usage, tous les 6 mois en moyenne. Pour enlever les filtres à charbon, procédez comme suit, en fonction du modèle en votre possession:

- si la hotte est équipée de filtres à charbon ronds (Fig.21R), enlevez le filtre à charbon avec un mouvement rotatoire, dans le sens des aiguilles d'une montre.
- si la hotte est équipée d'un filtre à charbon à panneau (Fig.14A), enlevez le filtre après avoir ôté les fixations filtres métalliques M.
- si la hotte est équipée de filtres à charbon rectangulaires (Fig.22) enlevez les filtres en dévissant le pomeau (P) et en enlevant l'étrier (S). Retirer les filtres de leur siège.

Illumination: pour remplacer les ampoules à incandescence, enlever la plafonière en dévissant la vis d'arrêt (Fig.23). Remplacer-les avec des ampoules de même type.

Pour remplacer les ampoules halogène, dévisser l'embout en sens contraire des aiguilles d'une montre et enlever l'ampoule. Remplacer-la avec des ampoules de même type (Fig.24).

DESCRIZIONE

La cappa può essere in versione filtrante o in versione aspirante.

Versione filtrante (Fig. 1): la cappa aspira l'aria della cucina impregnata di fumi e di odori, depurandola attraverso i filtri anti-grasso ed i filtri carbone per poi re-immetterla pulita nella stanza. Per una costante efficienza, è necessario sostituire periodicamente i filtri al carbone. I filtri al carbone non sono in dotazione.

Versione aspirante (Fig. 2): la cappa aspira l'aria della cucina impregnata di fumi e di odori facendola passare attraverso i filtri anti-grasso, poi la espelle all'esterno attraverso un condotto di scarico. In questa versione non è necessario utilizzare il filtro al carbone.

Decidete sin dall'inizio il tipo di installazione (filtrante o aspirante). Per una maggiore efficienza, consigliamo di installare la cappa in versione aspirante (se possibile).

INSTALLAZIONE

ATTENZIONE: per montare questo apparecchio sono necessarie almeno due persone; si consiglia comunque di affidare le operazioni di installazione a personale specializzato.

Prima di procedere alle operazioni di montaggio, per una più facile manovrabilità dell'apparecchio disinserire i filtri antigrasso.

1. **Rimozione dei filtri antigrasso** (fare riferimento alla Figura 3, 4 o 5 secondo il modello da voi acquistato):

Fig. 3-4: spingere il fermo verso la parte posteriore dell'apparecchio e ruotare il filtro verso il basso.

Fig. 5: spingere i 2 fermi verso l'interno dell'apparecchio e rimuovere la griglia metallica inclinandola leggermente.

INSTALLAZIONE IN VERSIONE ASPIRANTE: prima del fissaggio è necessario predisporre il condotto per lo scarico dell'aria all'esterno. Utilizzare un condotto di scarico che abbia: – lunghezza minima indispensabile; – minor numero possibile di curve (angolo massimo della curva: 90°); – materiale approvato normativamente (a seconda dello Stato); – lato interno più liscio possibile. Si consiglia inoltre di evitare cambiamenti drastici di sezione del tubo (consigliamo un tubo di diametro 125 mm per i modelli K18E1 e K19E1; invece per i modelli K18S1 e K18S1 consigliamo un tubo di diametro 150 mm. Per il tipo di modello fare riferimento alla targa tecnica posta all'interno dell'apparecchio). Per lo scarico dell'aria all'esterno, seguire tutte le altre indicazioni riportate nel foglio "Avvertenze". Predisporre l'alimentazione elettrica entro l'ingombro del tubo decorativo (per il collegamento elettrico, seguite tutte le altre indicazioni riportate nel foglio "Avvertenze").

2. **Fissaggio a muro:** Tracciate sulla parete una linea, sulla verticale del vostro piano di cottura. Segnate sulla parete i 4 fori (\varnothing 8 mm) che dovrete fare, rispettando le misure indicate in Fig. 6; effettuate i fori ed inserite i tasselli (in dotazione). Come già specificato nel foglio "Avvertenze", tenere presente che la distanza tra il bordo inferiore della cappa ed il piano cottura deve essere min 650 mm.

3. **Montaggio flangia:** Secondo il modello da voi acquistato procedere come segue:

- montaggio flangia \varnothing 125 mm (fig.7): far coincidere i 3 fermi con le 3 asole e ruotare la flangia.

- montaggio flangia \varnothing 150 mm (fig.8): posizionare la flangia sopra la bocca uscita aria del motore ed esercitare una leggera pressione.

4. **Fissaggio dei tubi telescopici:** Appoggiare la staffa (W) a 50 mm dal soffitto e posizionatela sulla verticale della vostra cappa aiutandovi con gli intagli presenti al centro della staffa (Fig.9); con un pennarello segnate i 2 fori sulla parete, poi effettuate i fori inserendovi i tasselli in dotazione e procedere al fissaggio della staffa utilizzando 2 viti (in dotazione).

Prendere i 2 tubi assiemati ed appoggiarli sulla parte superiore della cappa. Sollevare il tubo superiore fino al soffitto e fissarlo alla staffa mediante 2 viti (Fig.10).

INSTALLAZIONE IN VERSIONE FILTRANTE: predisporre l'alimentazione elettrica entro l'ingombro del tubo decorativo (per il collegamento elettrico, seguite tutte le altre indicazioni riportate nel foglio "Avvertenze").

Fissaggio a muro: per il fissaggio a muro fare riferimento alle istruzioni per la versione aspirante (vedi punti 2 e 3), poi proseguire con le istruzioni qui sotto riportate.

Fissaggio dei tubi telescopici: appoggiare la staffa (W) a 50 mm dal soffitto e posizionatela sulla verticale della vostra cappa aiutandovi con gli intagli presenti al centro della staffa (Fig.9); con un pennarello segnate i 2 fori sulla parete, poi effettuate i fori inserendovi i tasselli in dotazione e procedere al fissaggio della staffa utilizzando 2 viti (in dotazione). Fissare il deflettore aria al tubo inferiore come illustrato nella figura 11, utilizzando 2 viti.

Prendere i 2 tubi assiemati ed appoggiarli sulla parte superiore della cappa. Sollevare il tubo superiore fino al soffitto e fissarlo alla staffa mediante 2 viti (Fig.10).

Montaggio filtri al carbone: Nella versione filtrante è necessario l'uso dei filtri al carbone, verificare se sono già installati, eventualmente procedere come segue a seconda del tipo del filtro:

- filtro al carbone rotondo (Fig.12): posizionare il filtro sul lato sinistro del motore ed agganciare i due perni ruotandolo in senso antiorario.

- filtri al carbone rettangolari (Fig.13): infilare i 2 filtri nella staffa e bloccarli montando l'altra staffa (S) ed il perno (P).

- *filtro carbone a pannello* (Fig.14A): prendere la griglia metallica (o i filtri metallici), rimuovere i fermafiltri "M" ed inserire il filtro carbone a pannello. Reinscrivere i fermafiltri per bloccare il filtro.

FUNZIONAMENTO

A seconda delle versioni l'apparecchio è dotato dei seguenti tipi di comandi:

Comandi di Fig. 15: Tasto A: interruttore accensione luce. Tasto B: Interruttore accensione ON/OFF motore alla l velocità. Tasto C: interruttore II velocità. Tasto D: interruttore III velocità. **E**: spia di funzionamento del motore.

Comandi di Fig. 16: **A** = Interruttore accensione luce; posizione 0: luce spenta; posizione 1: luce accesa. **B** = Interruttore motore; posizione 0: motore spento; posizione 1-2-3: motore acceso alla prima, seconda e terza velocità. **C** = Gemma spia di funzionamento del motore.

Filtro/i anti-grasso: a seconda delle versioni, la cappa è fornita con diversi tipi di filtro anti-grasso:

Filtri metallici modulari (del tipo indicato in Fig.17 e 18): questi filtri sono metallici e devono essere puliti periodicamente, in rapporto all'uso (almeno ogni due mesi). Lavate i filtri con detersivo neutro. Per togliere i filtri, operare sull'apposito fermo, spingendoli verso il retro dell'apparecchio e ruotandoli verso il basso fino a disinservirli dai supporti (Fig.3/4).

Filtro metallico a pannello (del tipo indicato in Fig.19N): questo filtro è metallico ed è posizionato all'interno della griglia metallica; il filtro deve essere pulito periodicamente, in rapporto all'uso (almeno ogni due mesi). Lavate il filtro con detersivo neutro. Per togliere il filtro, rimuovere prima la griglia metallica (Fig.5); poi togliere i 2 fermafiltri posizionati all'interno della griglia metallica e rimuovere il filtro metallico a pannello.

Filtro sintetico a pannello (del tipo indicato in Fig.20P): questo filtro è in fibra sintetica di colore bianco ed è posizionato all'interno della griglia metallica; non può essere lavato, ma va sostituito periodicamente in rapporto all'uso (almeno ogni due mesi). Per togliere il filtro, rimuovere prima la griglia metallica (Fig.5); poi togliere i 2 fermafiltri posizionati all'interno della griglia metallica e rimuovere il filtro sintetico a pannello.

Filtro/i al carbone: i filtri al carbone vanno sostituiti periodicamente in rapporto all'uso, mediamente ogni 6 mesi. Per rimuovere i filtri al carbone, procedere come segue, a seconda del modello da voi acquistato:

- se la cappa è dotata di filtri al carbone rotondo (Fig.21R), rimuovere il filtro carbone con movimento rotatorio, in senso orario.
- se la cappa è dotata di filtro carbone a pannello (Fig.14A), rimuovere il filtro carbone togliendo prima i fermafiltri "M".
- se la cappa è dotata di filtri carbone rettangolari (Fig.22) rimuovere i filtri svitando il pomello (P) e togliendo la staffa (S). Sfilare i filtri dalla loro sede.

Illuminazione: per sostituire le lampade ad incandescenza, rimuovere la plafoniera svitando la vite di fermo (Fig.23). Sostituire con lampade dello stesso tipo.

Per sostituire le lampade alogene, svitare la ghiera in senso antiorario e togliere la lampadina. Sostituire con lampade dello stesso tipo (Fig.24)

DESCRIPCIÓN

La campana puede ser en versión filtrante o en versión aspirante.

Versión filtrante (Fig.1): La campana aspira el aire de la cocina impregnado de humos y de olores depurándolo a través de filtros antigrasa y filtro al carbón para luego introducirlo de nuevo limpio en la habitación. Para mayor eficacia, es necesario sustituir periódicamente los filtros al carbón. Los filtros al carbón no vienen adjuntos.

Versión aspirante (Fig.2): La campana aspira el aire de la cocina impregnado de humos y de olores haciéndolo pasar a través de los filtros antigrasa, después lo expulsa hacia el exterior a través del conducto de descarga. En esta versión no es necesario utilizar los filtros al carbón.

Decida desde el principio el tipo de instalación (filtrante o aspirante). Para una mayor eficacia, aconsejamos que se instale la campana en versión aspirante (si es posible).

INSTALACIÓN

CUIDADO: Para montar este aparato se necesitan al menos dos personas; le aconsejamos que lo haga instalar a personal especializado.

Antes de proceder a las operaciones de montaje, para que se pueda maniobrar el aparato con mayor facilidad es necesario desconectar los filtros antigrasa.

1. Remoción de los filtros antigrasa (véase la Figura 3,4 ó 5 en base al modelo adquirido):

Fig.3-4: empujar el retén hacia la parte de atrás del aparato y girar el filtro hacia abajo.

Fig.5: apretar los 2 retenes hacia el interior del aparato y quitar la rejilla metálica inclinándola ligeramente.

INSTALACION EN VERSION ASPIRANTE: Antes de sujetar la campana es necesario colocar el conducto para la descarga de aire al exterior. Utilice un conducto de descarga que tenga la longitud mínima indispensable, el menor número posible de curvas (ángulo máximo de la curva = 90°), material de acuerdo con la normativa vigente (de cada país), parte interna lo más lisa posible. Se aconseja además evitar cambios drásticos de sección del tubo (se aconseja un tubo de 125 mm de diámetro para los modelos K18E1 y K19E1; en cambio, para los modelos K18S1 y K18S1 se aconseja un tubo de 150 mm. de diámetro. Para reconocer el modelo, controlar la matrícula situada en el interior del aparato).

Para la descarga del aire hacia el exterior, siga todas las demás indicaciones que aparecen en la página "Advertencias". Preparar los cables de alimentación eléctrica dentro de las dimensiones del tubo decorativo (para la conexión eléctrica, seguir las restantes indicaciones de la página "Advertencias").

2. Fijación a la pared: Trazar sobre la pared una línea vertical respecto del plano de cocción. Marcar sobre la pared los primeros 4 (ø 8 mm) orificios necesarios, respetando las medidas indicadas en la Fig.6, realizar los orificios e introducir las espigas incluidas en el equipamiento. Como ya especificado en la página "Advertencias", tener en cuenta que la distancia entre el borde inferior de la campana y el plano de cocción debe ser de al menos 650 mm.

3. Colocación de la brida: Según el modelo comprado proceder de la siguiente manera:

- colocación brida ø125 mm (Fig.7): hacer coincidir los 3 retenes con los 3 ojales y girar la brida.
- colocación brida ø 150 mm (Fig.8): colocar la brida sobre la boca de la salida del aire del motor y realizar una ligera presión.

4. Sujeción de los tubos telescópicos: Colocar el soporte (W) a 50 mm del techo y posicionarlo en la vertical de la campana ayudándose con las hendiduras presentes en el centro del soporte (Fig.9); con un rotulador marcar los puntos para los dos agujeros a practicar en la pared; a continuación practicar los agujeros, insertar los tacos adjuntos y proceder a fijar el soporte utilizando dos tornillos (adjuntos).

Tomar los dos tubos unidos y apoyarlos en la parte superior de la campana. Elevar el tubo superior hasta el techo y fijarlo al soporte mediante dos tornillos (Fig.10).

INSTALACION DE LA VERSION FILTRANTE: Preparar los cables de alimentación eléctrica dentro de las dimensiones del tubo decorativo (para la conexión eléctrica, seguir las restantes indicaciones de la página "Advertencias").

Fijación a la pared: Para la fijación a la pared tomar como referencia las instrucciones para la versión aspirante (véase punto 2, 3), luego proseguir con las siguientes instrucciones.

Sujeción de los tubos telescópicos: Colocar el soporte (W) a 50 mm del techo y posicionarlo en la vertical de la campana ayudándose con las hendiduras presentes en el centro del soporte (Fig.9); con un rotulador marcar los puntos para los dos agujeros a practicar en la pared; a continuación practicar los agujeros, insertar los tacos adjuntos y proceder a fijar el soporte utilizando dos tornillos (adjuntos). Fijar el deflector aire al tubo inferior de la manera ilustrada en la Figura 11 utilizando dos tornillos.

Tomar los dos tubos unidos y apoyarlos en la parte superior de la campana. Elevar el tubo superior hasta el techo y fijarlo al soporte mediante dos tornillos (Fig.10).

Colocación de los filtros al carbón: en la versión filtrante es necesario usar los filtros al carbón, verificar si se encuentran ya instalados, eventualmente, proceder de la siguiente forma:

- *filtro al carbón redondo* (Fig.12): colocar el filtro al lado izquierdo del motor y enganchar los dos pernos girándolo

en sentido contrario a las agujas del reloj.

- *filtro al carbón rectangular* (Fig.13): ajustar los 2 filtros en la brida y bloquearlos colocando la otra brida (S) y el perno (P).
- *filtro al carbón en panel* (Fig.14A): coger la rejilla metálica (o los filtros metálicos), quitar las varillas metálicas "M" que sujetan los filtros y colocar el filtro al carbón en panel. Volver a colocar las varillas que sujetan el filtro para bloquearlo.

FUNCIONAMIENTO

En base a la versión de la que se trate, el aparato dispone de tres tipos de mandos:

Mandos de la Fig.15: **Botón A:** interruptor encendido luz. **Botón B:** interruptor encendido ON/OFF motor en la velocidad. **Botón C:** interruptor II velocidad. **Botón D:** interruptor III velocidad. **E:** piloto luminoso de funcionamiento del motor.

Mandos de la Fig.16: **A** = Interruptor encendido luz; posición 0: luz apagada; posición 1: luz encendida. **B** = Interruptor motor; posición 0: motor apagado; posición 1-2-3: motor encendido con la primera, segunda o tercera velocidad. **C** = Luz piloto de funcionamiento del motor.

Filtro/os antigraza: Según las versiones, la campana se suministra con diferentes tipos de filtro antigraza: **Filtros metálicos modulares** (del tipo indicado en la Fig.17 y 18): estos filtros son metálicos y deben ser lavados periódicamente en base al uso (al menos cada 2 meses). Lavar los filtros con detergente neutro. Para quitar los filtros (Fig.3/4), servirse del retén correspondiente, empujándolos hacia la parte trasera del aparato y girándolos hacia abajo hasta lograr sacarlos de sus soportes.

Filtro metálico de panel (del tipo indicado en la Fig.19N): este filtro es metálico y se encuentra en el interior de la rejilla metálica; el filtro debe ser lavado periódicamente en relación al uso (al menos cada dos meses). Lavar el filtro con detergente neutro. Para remover el filtro, extraer antes la rejilla metálica (Fig.5); luego remover los 2 retenes ubicados en el interior de la rejilla metálica y extraer el filtro metálico de panel.

Filtro sintético de panel (del tipo indicado en la Fig.20P): este filtro es de fibra sintética de color blanco y se encuentra en el interior de la rejilla metálica; este filtro no puede ser lavado, sino que debe ser cambiado periódicamente en relación al uso (al menos cada dos meses). Para remover el filtro, extraer antes la rejilla metálica (Fig.5); luego remover los 2 retenes ubicados en el interior de la rejilla metálica y extraer el filtro sintético de panel.

Filtro/os de carbón: Sustituir los filtros de carbón periódicamente en base al uso, aproximadamente cada 6 meses. Para remover los filtros de carbón proceder de la siguiente manera, en base al modelo adquirido:

- si la campana está dotada de filtros de carbón redondos (Fig.21R), removerlos con un movimiento giratorio en el sentido de las agujas del reloj.
- si la campana está dotada de filtro de carbón en panel (Fig.14A), extraerlo removiendo antes los retenes M.
- si la campana está dotada de filtros de carbón rectangulares (Fig.22) quitar los filtros desenroscando el pomo (P) y la brida (S). Sacar los filtros de su sede.

Iluminación: para substituir las bombillas, quitar el plafón desenroscando el tornillo (Fig.23). Substituir con bombillas del mismo tipo.

Para substituir los focos halógenos, desenroscar el casquillo en sentido contrario a las agujas del reloj y quitar el foco. Substituir con focos del mismo tipo (fig.24).

DESCRIÇÃO

O aparelho pode ser instalado na versão filtrante ou na versão aspirante.

Versão filtrante (Fig.1): o exaustor aspira o ar impregnado de fumos e cheiros da cozinha, depurando-o através dos filtros anti-gordura e dos filtros de carvão, e depois reintroduz o ar purificado no ambiente. Para que a sua eficiência seja constante, é necessário substituir os filtros de carvão periodicamente. Os filtros de carvão não são fornecidos com o equipamento.

Versão aspirante (Fig.2): o exaustor aspira o ar impregnado de fumos e cheiros da cozinha, fazendo-o passar através dos filtros anti-gordura, e depois expõe-o para o exterior através de uma conduta de descarga. Nesta versão não é necessário utilizar o filtro de carvão.

Decidir, inicialmente, o tipo de instalação desejada (filtrante ou aspirante). Para maior eficiência, aconselhamos que o exaustor seja instalado na versão aspirante (se possível).

INSTALAÇÃO

ATENÇÃO: para montar este aparelho são necessárias pelo menos duas pessoas; sugerimos a utilização de pessoal especializado para realizar as operações de instalação.

Antes de proceder às operações de montagem, é conveniente desmontar os filtros anti-gordura para poder manipular mais facilmente o aparelho.

1. **Remoção dos filtros anti-gordura** (ver a Figura 3, 4 ou 5 consoante o modelo que tiver adquirido):

Fig.3-4 empurrar o fecho para a parte posterior do aparelho e rodar o filtro para baixo.

Fig.5: spingere i 2 fermi verso l'interno dell'apparecchio e rimuovere la griglia metallica inclinando-a ligeiramente.

INSTALAÇÃO NA VERSÃO ASPIRANTE: Antes da fixação é necessário preparar a conduta para evacuação de ar, no exterior. Utilizar uma conduta de descarga que tenha: - o comprimento mínimo indispensável; - o menor número de curvas possível (ângulo máximo da curva:90°); - material aprovado pelos regulamentos de lei existentes (de acordo com o Estado); - o lado de dentro o mais liso possível. Aconselha-se ainda evitar mudanças drásticas de secção de tubo (de acordo com o Estado); - o lado de dentro o mais liso possível. Aconselha-se ainda evitar mudanças drásticas de secção de tubo (aconselhamos um tubo de 125 mm de diâmetro para os modelos K18E1 e K19E1; pelo contrário, para os modelos K18S1 e K18S1, aconselhamos um tubo de 150 mm de diâmetro. Para o tipo de modelo fazer referência à placa técnica colocada no interior do aparelho).

Para a evacuação de ar para o exterior, seguir todas as indicações dadas na folha "Advertências". Preparar a alimentação eléctrica dentro dos limites do espaço ocupado pelo tubo decorativo (para a ligação eléctrica, seguir as indicações dadas na folha "Advertências").

2. **Fixação na parede:** Traçar uma linha na parede, sobre a vertical da placa do seu fogão. Marcar na parede os 4 primeiros (ø 8 mm) furos a fazer, respeitando as medidas indicadas na Fig.6; fazer os furos e introduzir as buchas (fornecidas com o aparelho). Conforme já referimos na folha das "Advertências", é necessário ter presente que a distância entre a borda inferior do exaustor e a placa do fogão deve ser igual ou superior a 650 mm.

3. **Montagem flange:** Segundo o modelo que tiver comprado proceda no seguinte modo:

- montagem flange de 125mm (fig.7): faça coincidir os 3 fechos com as três aberturas e rode a flange.
- montagem flange de 150mm (fig.8): coloque a flange por cima da boca da saída do ar do motor e exerça uma ligeira pressão.

4. **Fixação dos tubos telescópicos:** Apoie o grampo (W) a 50mm do tecto e coloque-o na vertical do exaustor ajudando-se com os entalhes presentes no centro do grampo (Fig.9); com uma caneta de filtro marque os dois furos na parede, depois efectue os furos e introduza as buchas fornecidas com o aparelho e fixe o grampo utilizando os dois parafusos (fornecidos com o exaustor).

Pegue nos dois tubos unidos e apoie-os na parte superior do exaustor. Levante o tubo superior até ao tecto e fixe-o ao grampo mediante 2 parafusos (Fig.10)

INSTALAÇÃO NA VERSÃO FILTRANTE: Preparar a alimentação eléctrica dentro dos limites do espaço ocupado pelo tubo decorativo (para a ligação eléctrica, seguir as indicações dadas na folha "Advertências").

Fixação à parede: para a fixação à parede, começar por seguir as instruções dadas para a versão aspirante (ver pontos 2 e 3) e depois prosseguir de acordo com as instruções que damos abaixo.

Fixação dos tubos telescópicos: Apoie o grampo (W) a 50mm do tecto e coloque-o na vertical do vosso exaustor ajudando-se com os entalhes presentes no centro do grampo (Fig.9); com uma caneta de filtro marque os dois furos na parede, depois efectue os furos e introduza as buchas fornecidas com o aparelho e fixe o grampo utilizando os dois parafusos (fornecidos com o exaustor). Fixe o deflector do ar ao tubo inferior como ilustrado na figura 11, utilizando 2 parafusos

Pegue nos dois tubos unidos e apoie-os na parte superior do exaustor. Levante o tubo superior até ao tecto e fixe-o ao grampo mediante 2 parafusos (Fig.10).

Montagem dos filtros de carvão: Na versão filtrante é necessário usar filtros de carvão, verifique se já estão instalados, eventualmente proceda como segue segundo o tipo de filtro:

- *filtro de carvão redondo* (Fig.12): coloque o filtro no lado esquerdo do motor e engate os dois eixos, rodando-

os no sentido contrário ao dos ponteiros do relógio.

- filtros de carvão retangulares (Fig.13): introduza os 2 filtros no grampo e bloque-os montando o outro grampo (S) e o eixo (P).
- filtro de carvão em forma de painel (Fig.14A): pegue na grelha metálica (ou nos filtros metálicos), retire os respectivos elementos de fixação "M" e introduza o filtro de carvão em forma de painel. Coloque de novo os elementos de fixação para fixar o filtro.

FUNCIONAMENTO

De acordo com as versões, o aparelho é dotado dos seguintes tipos de comandos:

Comandos de Fig.15: **A** = interruptor da luz. **B** = interruptor ON/OFF motor primeira velocidade.

C = interruptor segunda velocidade. **D** = interruptor terceira velocidade. **E** = sinal luminoso de funcionamento do motor.

Comandos de Fig.16: **A** = interruptor para acender a luz; posição 0: luz desligada; posição 1: luz acesa.

B = interruptor motor; posição 0: motor desligado; posição 1-2-3: motor aceso - velocidade I, II, III. **C** = sinal luminoso do funcionamento do motor.

Filtro/s anti-gordura: O exaustor pode ser dotado com vários tipos de filtro anti-gordura, de acordo com a versão de exaustor de que se dispõe:

Filtros metálicos modulares (do tipo indicado na Fig.17-18): estes filtros são de metal e devem ser limpos periodicamente, de acordo com o uso que têm (pelo menos de dois em dois meses). Lavar os filtros com detergente neutro. Para desmontar os filtros metálicos (Fig.3/4), mexer na respectiva trava de fixação e, empurrando-os em direcção à traseira do aparelho, rodá-los para baixo até os extrair dos respectivos suportes.

Filtro metálico em forma de painel (do tipo indicado na Fig.19N): este filtro é de metal e está posicionado na parte de dentro da grelha metálica; o filtro deve ser limpo periodicamente, de acordo com o uso que tem (pelo menos de dois em dois meses). Lavar o filtro com detergente neutro. Para desmontar o filtro, retirar primeiro a grelha metálica (Fig.5); retirar depois os 2 elementos de fixação do filtro que se encontram na parte de dentro da grelha metálica e desmontar o filtro metálico em forma de painel.

Filtro sintético em forma de painel (do tipo indicado na Fig.20P): trata-se de um filtro branco de fibra sintética que se encontra colocado na parte de dentro de grelha metálica; não pode ser lavado e deve substituído periodicamente de acordo com o uso que tem (pelo menos de dois em dois meses). Para desmontar o filtro, retirar primeiro a grelha metálica (Fig.5); retirar a seguir os 2 elementos de fixação do filtro que se encontram na parte de dentro da grelha metálica e desmontar o filtro sintético em forma de painel.

Filtro/s de carvão: os filtros de carvão devem ser substituídos periodicamente de acordo com o uso que têm, em média, de seis em seis meses. Para desmontar os filtro de carvão proceder de acordo com as instruções relativas ao modelo adquirido, que damos abaixo:

- se o exaustor estiver equipado com filtros de carvão redondos (Fig.21R), retirar o filtro de carvão rodando-o no sentido dos ponteiros do relógio.
- se o exaustor estiver equipado com um filtro de carvão em forma de painel (Fig.14A), desmontar o filtro de carvão começando por tirar os elementos de fixação respectivos, M.
- se o exaustor estiver equipado com filtros de carvão retangulares (Fig.22), desmonte o filtro desaparafusando o puxador (P) e tire o grampo (S). Retire os filtros.

Iluminação: para substituir as lâmpadas de incandescência, retire o "plafonnier" desaparafusando o parafuso de fixação (Fig.23). Substitua com lâmpadas do mesmo tipo.

Para substituir as lâmpadas de halogéneo, desenroscar o aro no sentido oposto ao dos ponteiros do relógio e tire a lâmpada. Substitua com lâmpadas do mesmo tipo (Fig.24).

BESCHRIJVING

De wasemkap kan worden gebruikt in de filter- of afzuigversie.

Filterversie (afb.1): de afzuigkap zuigt de met verbrandingsgassen en onaangename luchtjes doordrongen kooklucht af en zuivert de lucht via de vetfilters en het koolstoffilter waarna de schone lucht weer in de ruimte geblazen wordt. Om ervoor te zorgen dat de werking voortdurend doeltreffend is moeten het koolstoffilters regelmatig vervangen worden. De koolstoffilters zijn niet bijgeleverd.

Afzuigversie (afb.2): de afzuigkap zuigt de met verbrandingsgassen en onaangename luchtjes doordrongen kooklucht af en zorgt ervoor dat de lucht door de vetfilters gaat en vervolgens via een afvoerpijp rechtstreeks naar buiten geleid wordt. Bij deze versie is de toepassing van koolstoffilters niet nodig.

Bepaal vanaf het begin het type installatie (filter- of afzuigversie). Voor een grotere doeltreffendheid adviseren wij u om (indien mogelijk) de afzuigkap in de afzuigversie te installeren.

INSTALLATIE

LET OP: Dit apparaat moet door minstens twee personen gemonteerd worden. De installatie kan het beste overgelaten worden aan vakmensen.

Voor de montage de vetfilters verwijderen. Zo wordt het werk vergemakkelijkt.

1. Verwijdering van de vetfilters (zie afb. 3, 4 of 5, afhankelijk van het model dat u heeft aangeschaft):

Afb. 3-4: duw de vergrendeling in de richting van de achterkant van het apparaat en draai het filter omlaag.
Afb.5: duw de 2 vergrendelingen naar binnen, ten opzichte van het apparaat zelf en verwijder het metalen rooster door het enigszins te buigen.

INSTALLATIE IN DE AFZUIGVERSIE: alvorens de afzuigkap te bevestigen moet u eerst de pijp voor de luchtafvoer naar buiten in orde maken. Gebruik een afvoerpijp die de volgende eigenschappen heeft: - minimum benodigde lengte; - zo min mogelijk bochten (maximaal toegestane hoek van de bochten: 90°); - materiaal dat goedgekeurd is volgens de voorschriften (afhankelijk van het land); - binnenkant zo glad mogelijk. Er wordt bovendien geadviseerd om drastische veranderingen van de doorsnede van de pijp te vermijden (wij adviseren het gebruik van een pijp met een diameter van 125 mm voor de modellen K18E1 en K19E1; voor de modellen K18S1 en K18S1 adviseren wij het gebruik van een pijp met een diameter van 150 mm. Raadpleeg voor het type model het plaatje met technische gegevens op de binnenkant van het apparaat).

Om de lucht naar buiten af te voeren moet u alle andere aanwijzingen die op het blad "Opgelet" staan opvolgen. Bereid de elektrische voeding voor binnen het ruimtebeslag van de sierpijp (volg voor de elektrische aansluiting alle andere aanwijzingen op die vermeld worden in het hoofdstuk "Opgelet").

2. Bevestiging aan de muur: teken op de verticale aslijn van uw kookplaat een lijn op de muur af. Teken de 4 gaten (ø 8 mm) die geboord moeten worden op de muur af en houd daarbij de maten aan die op afb.6 staan; boor de gaten en steek er de (meegeleverde) pluggen in. Zoals reeds vermeld in het hoofdstuk "Waarschuwingen" moet u er rekening mee houden dat de afstand tussen de onderste rand van de afzuigkap en de kookplaat minimaal 650 mm moet bedragen.

3. Montage kraag: op grond van het door u aangeschafte model gaat u als volgt te werk:

- montage kraag Ø 125 mm (afb. 7): laat de 3 vergrendelingen samenvallen met de 3 sleuven en draai de kraag;
- montage kraag Ø 150 mm (afb. 8): plaats de kraag boven de luchttuitaandrijving van de motor en oefen een lichte druk uit.

4. Bevestiging van de telescopische pijpen: Zet de beugel (W) op 50 mm van het plafond en zet hem op de verticale lijn van uw wasemkap, gebruik makend van de inkepingen in het midden van de beugel (Afb.9); teken met een stift de 2 gaten op de wand, en boor vervolgens de gaten en steek er de bijgeleverde pluggen in, Zet daarna de beugel vast door middel van de 2 schroeven (bijgeleverd).

Neem de 2 slangen samen en leg hen op de bovenkant van de wasemkap. Til de bovenste slang op tot aan het plafond en zet hem vast aan de beugel met de 2 schroeven (Afb.6).

INSTALLATIE IN DE FILTERVERSIE: Bereid de elektrische voeding voor binnen het ruimtebeslag van de sierpijp (volg voor de elektrische aansluiting alle andere aanwijzingen op die vermeld worden in het hoofdstuk "Waarschuwingen").

Bevestiging aan de muur: zie de aanwijzingen voor de afzuigversie om de kap aan de muur te bevestigen (zie punt 2, 3, 4), en ga vervolgens verder met onderstaande aanwijzingen.

Bevestiging van de telescopische pijpen: Zet de beugel (W) op 50 mm van het plafond en zet hem op de verticale lijn van uw wasemkap, gebruik makend van de inkepingen in het midden van de beugel (Afb.9); teken met een stift de 2 gaten op de wand, en boor vervolgens de gaten en steek er de bijgeleverde pluggen in, Zet daarna de beugel vast door middel van de 2 schroeven (bijgeleverd). Zet de luchtafzuigplaat aan de onderste slang vast zoals geïllustreerd op afbeelding 7, met behulp van 2 schroeven.

Neem de 2 slangen samen en leg hen op de bovenkant van de wasemkap. Til de bovenste slang op tot aan het plafond en zet hem vast aan de beugel met de 2 schroeven (Afb.6).

Montage koolstoffilters: Bij de filterversie is het noodzakelijk om gebruik te maken van koolstoffilters. Controleer of deze reeds geïnstalleerd zijn en ga zonodig te werk op grond van het type filter:

- *ronde koolstofilter* (Afb.12): plaats het filter op de linkerkant van de motor en haak de twee pennen vast door het filter tegen de wijzers van de klok in te draaien
- *rechthoekige koolstoffilters* (Afb.13): steek de 2 filters in de beugel en zet ze vast door de andere beugel (S) en de pen te monteren (P).
- *paneel-koolstofilter* (Afb.14A): neem het metalen rooster (of de metalen filters), verwijder de filtervergrendelingen "M" en plaats het paneel-koolstofilter. Plaats de vergrendelingen weer terug om het filter vast te zetten.

WERKING

Afhankelijk van de versies is het apparaat uitgerust met de volgende bedieningselementen:

Bedieningselementen van Afb.15: **Toets A:** verlichtingsschakelaar. **Toets B:** aan/uitschakelaar van de motor: eerste snelheid. **Toets C:** 2de snelheidsschakelaar. **Toets D:** 3de snelheidsschakelaar. **E:** controlelampje dat aangeeft dat de motor in werking is.

Bedieningselementen van Afb.16: **A** = Lichtschakelaar; stand 0: licht uit.; stand 1: licht aan. **B** = Motorschakelaar; stand 0: motor uit; stand 1-2-3: motor aan op de eerste, tweede en derde snelheid. **C** = Kapje controlelampje werking motor.

Vetfilter(s): Afhankelijk van het model wordt de wasemkap met verschillende vetfilters geleverd:

Modulaire metalen filters (van het type dat aangegeven wordt op Afb.17 en 18): deze filters zijn van metaal en moeten geregeld worden schoongemaakt, (de frequentie hangt af van de intensiteit waarmee u de kap gebruikt), minstens eenmaal per twee maanden. Was de filters met een neutraal reinigingsmiddel af. Om de filters (Afb.3/4) te verwijderen moet de vergrendeling worden losgemaakt, moeten de filters naar de achterkant van het apparaat worden geduwd en naar beneden worden gedraaid totdat ze uit de steunen komen.

Metalen paneelfilter (van het type dat aangegeven wordt op Afb.19N): dit filter is van metaal en zit al in het metalen rooster; het filter moet regelmatig schoongemaakt worden (de frequentie hangt af van de intensiteit waarmee de kap wordt gebruikt), minstens één keer in de twee maanden. Was het filter met een neutraal reinigingsmiddel af. Om het filter te verwijderen, moet u eerst het metalen rooster (Afb.5); verwijder vervolgens de 2 filtervergrendelingen die in het metalen rooster zitten, en haal het metalen paneelfilter weg.

Synthetisch paneelfilter (van het type aangegeven op Afb.20P): dit filter is van witte synthetische vezel en zit in het metalen rooster; het filter mag niet afgewassen worden maar moet regelmatig vervangen worden, (de frequentie hangt af van de intensiteit waarmee de kap wordt gebruikt), minstens één keer in de twee maanden. Om het filter te verwijderen, moet u eerst het metalen rooster (Afb.5); verwijder vervolgens de 2 filtervergrendelingen die in het metalen rooster zitten, en haal het synthetische paneelfilter weg.

Koolstofilter(s): de koolstoffilters moeten regelmatig vervangen worden, (de frequentie hangt af van de intensiteit waarmee de kap wordt gebruikt), gemiddeld één keer in de 6 maanden. Haal de koolstoffilters als volgt weg, afhankelijk van het model dat u heeft aangeschaft:

- als de wasemkap is voorzien van ronde koolstoffilters (Afb.21R), haal het koolstofilter dan met een draaiende beweging (met de klok mee) weg.
- als de wasemkap is voorzien van een paneel-koolstofilter (Afb.14A), verwijder het koolstofilter dan door eerst de filtervergrendelingen M weg te halen.
- indien de wasemkap uitgerust is met rechthoekige koolstoffilters (Afb.22) dan verwijder u de filters door knop (P) los te schroeven en beugel (S) te verwijderen. Trek de filters uit de zitting.

Verlichting: voor de vervanging van de gloeilampen verwijderd u de plafonnière door de vergrendelschroef (Afb.23) los te draaien. Vervang het lampje met één van hetzelfde type.

Voor de vervanging van de halogeenlampen draait u de ringmoer tegen de wijzers van de klok in los en neemt u het lampje weg. Vervangen met een lamp van hetzelfde type (Afb.24).

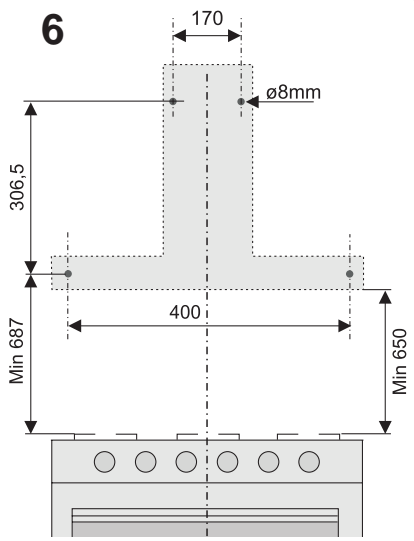
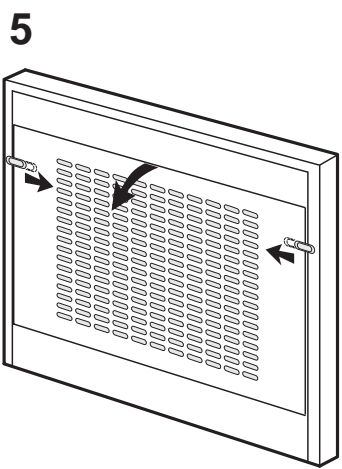
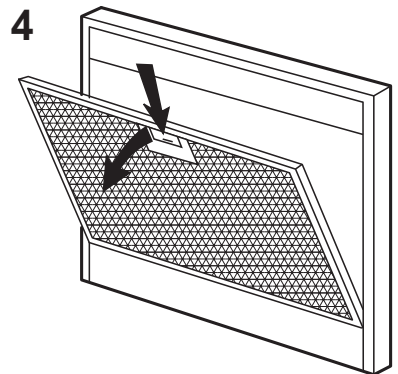
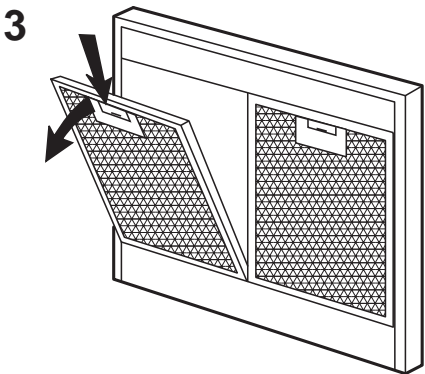
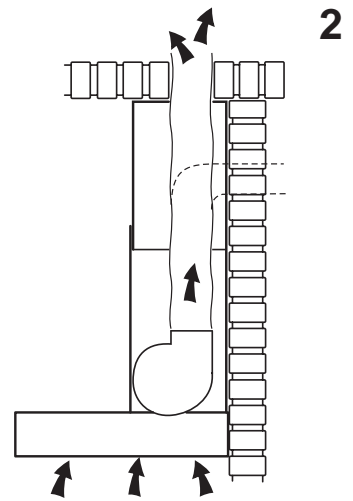
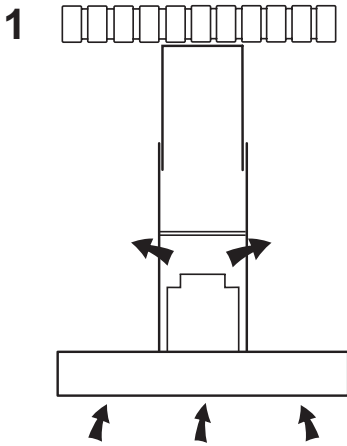

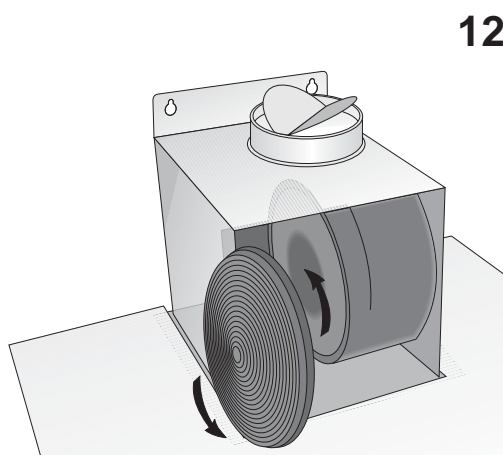
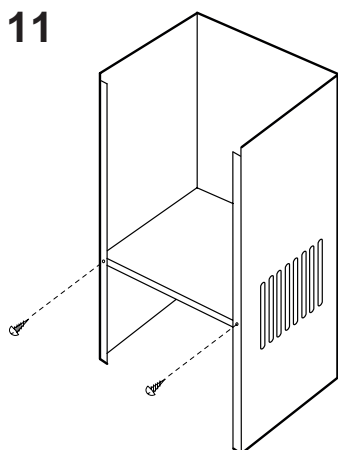
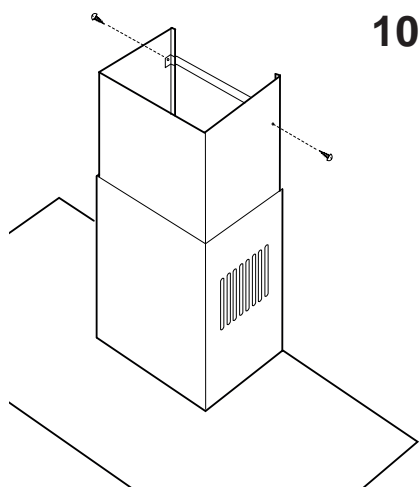
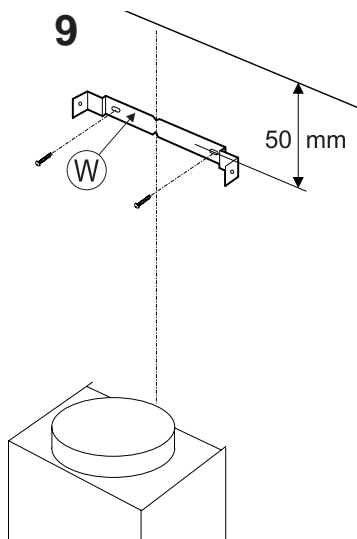
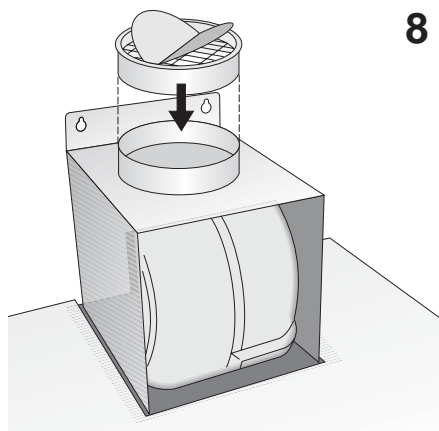
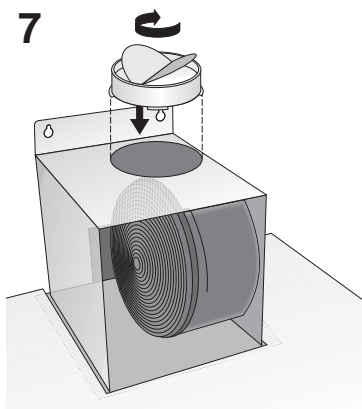

13

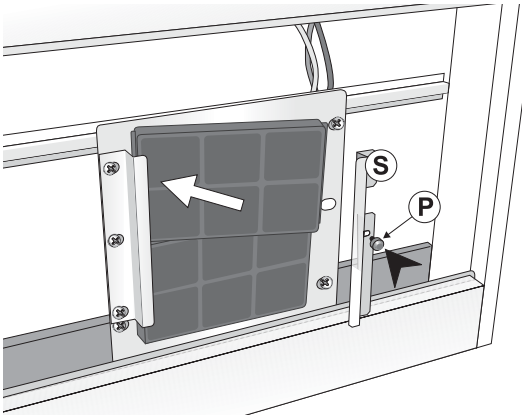

14

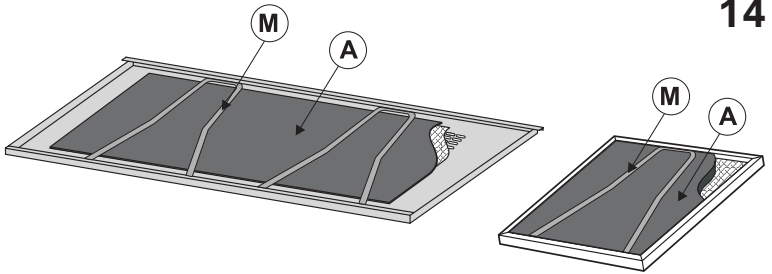

15

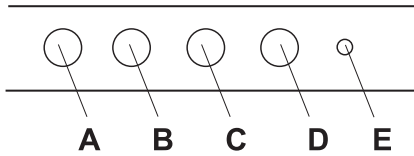

16

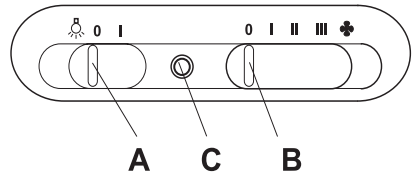

17

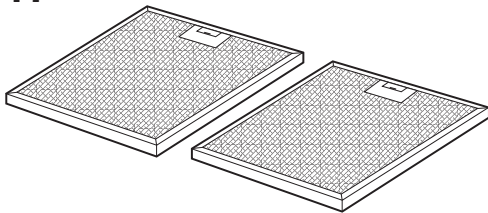

18

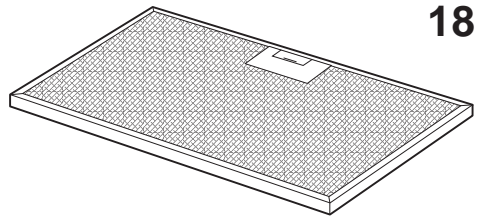

19

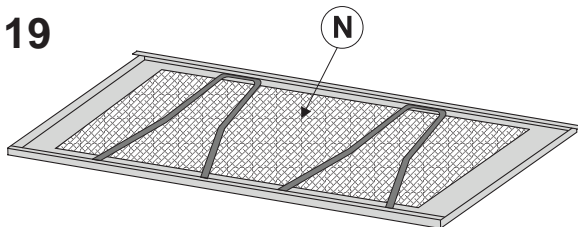

20

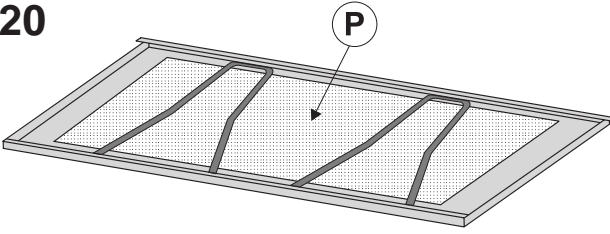

21

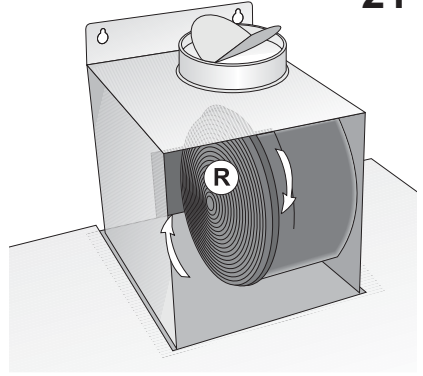

22

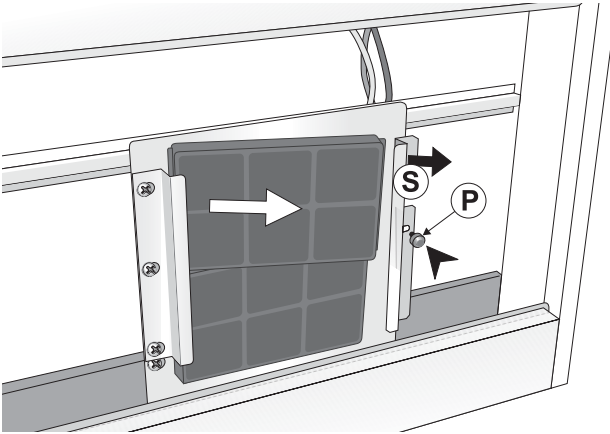

23

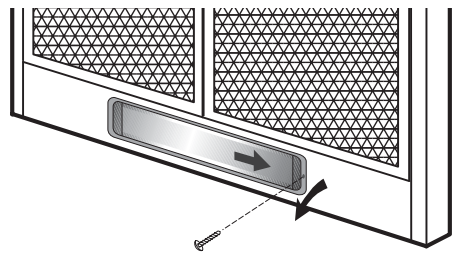

24

