

---



**INSTRUCTIONS FOR INSTALLATION AND USE  
MONTAGE- UND GEBRAUCHSANWEISUNG  
INSTRUCTIONS POUR L'INSTALLATION ET L'UTILISATION  
ISTRUZIONI PER L'INSTALLAZIONE E L'USO  
INSTRUCCIONES PARA INSTALACIÓN Y USO  
INSTRUÇÕES DE INSTALAÇÃO Y UTILIZAÇÃO  
AANWIJZING VOOR GEBRUIK EN INSTALLATIE**

## DESCRIPTION

The hood may be installed in the filtering or the ducting version.

In the **Filtering version** the air and the kitchen fumes that are conveyed by the apparatus are depurated by the charcoal filters and put back into the room through the small grilles of the ventilation flue (Fig. 1).

**ATTENTION:** When using the filtering version, a charcoal filters and an air baffle (Fig. 1A) must be used, which placed at the top of the structure, allows the air to recycle back into the room.

In the **Ducting version**, cooking vapours and odours are conveyed straight outside by a disposal duct which passes through the ceiling (Fig. 2).

## INSTALLATION

**ATTENTION: Three people are required for proper installation; the unit should be installed by a qualified operator. Also follow carefully each step of the assembly instructions, and once installation has been completed, make sure that the hood is firmly secured in place.**

To facilitate installation, before starting remove the **grease filters**: press inward on the clamp at the handle and pull the filter downward (Fig. 3).

For assembling it is essential to: – Prepare the electrical connection and the air exhaust pipe (CAUTION! For installation reasons the pipe must absolutely be flexible) inside the telescopic flue so that they are sufficiently long to reach the lower flue outlet (Fig. 4). – If your unit is installed in a ducting hood, prepare the air exhaust hole.

When installing ducting hoods, to achieve the best possible conditions use an **air exhaust pipe** that : is as short as possible, has a minimum of curves (maximum angle: 90°), is made of a material that complies with the standards (which vary from nation to nation) and is smooth on the inside. It is also advisable to avoid any drastic changes in pipe section (diameter: 150 mm).

**ASSEMBLING** - Using the special drilling template, drill the holes for fixing to the ceiling on the vertical side of your hob. Carefully observe all the indications for final positioning of the apparatus. Take into account that one of the template axes must correspond to the axis of the hood controls. Fix the bracket to the ceiling using the screws and screw anchors provided (Fig. 5). Be careful, because the position of the bracket determines the final position of the apparatus.

**Ducting version:** Fix the upper flue to the bracket by means of the four screws provided (Fig. 6), with the grilles facing down, then take the lower flue and insert it in the upper one (Fig. 7). Adjust the height of the flues with the eight retaining screws (Fig. 7A) taking into account that the hood is 110 mm high and that the distance between the hood and the hob must be at least 650 mm (Fig. 8).

Take the flange with the metal valve (Fig. 9H) and assemble it onto the opening of the hood for air venting, pressing slightly. Now make the electrical connection **A** and connect the air exhaust pipe to the flange **B** holding the hood raised (Fig.10). Lift the island and rest it against the lower flue, then fix the parts with the 10 screws provided (Fig. 11). At this point the installation is complete and the grease filters can be remounted.

**Filtering version:** After fitting the bracket to the ceiling, install the baffle (Fig. 12) with the four screws "A"; fix the flange "B" with a rotating movement. Arrange the power cable and the air exhaust pipe as shown in Figure 13. Repeat the installation from the first point of the ducting version bearing in mind that the upper flue must have the grilles facing up.

**CHARCOAL FILTER/S (A)** - Fig. 16: one or more charcoal filters are required in the filtering version. If they are not yet installed in the hood, fit them inside the grease filter (M). Charcoal filters are not required in the ducting version. If they are already installed in the hood remove them together with the relative filter retainers.

## OPERATION

**Controls shown in Fig. 14:**

**Button A:** light switch.

**Button B:** first speed motor ON/OFF switch.

**Button C:** second speed switch.

**Button D:** third speed switch.

**E:** motor on light.

**Controls shown in Fig. 15:**

**Button A:** Turns the LIGHTS off

**Button B:** Turns the LIGHTS on.

**Button C:** Decreases speed down to minimum speed. If pressed for 2" the motor is turned off.

**Button D:** Activates the motor (calling the last speed used) and increases the speed until reaching maximum.

**Button E:** FILTER ALARM/TIMER RESET: when pressing the key during display of the filter alarm (motor off) it resets the hour counter. When pressing the key when the motor is running, the TIMER is activated and the hood will automatically be switched off after 5 minutes.

**L1)** The 4 green LEDs indicate the running speed.

**L2)** When the LED is red (motor off) it indicates the FILTER ALARM. When the LED is green (flashing) it indicates that the TIMER has been activated with the key E.

## FILTERALARM:

After 30h of operation, the LED L2 turns RED. It indicates that the grease filters need to be cleaned.

After 120h of operation, the LED L2 turns RED and flashes; It indicates that the grease filters need to be cleaned and the charcoal filters replaced.

After cleaning the grease filters (and/or replacing the charcoal filters), restart the hour counter (RESET) by pressing the key E during display of the filter alarm.

**Pay special attention to the grease filters; If the model you have purchased has the controls shown in Figure 15, clean the grease filters when the Filter Alarm appears (see "Controls" paragraph). If the model you have purchased has the controls shown in Figure 14, clean the grease filters on average every 2 months depending on use.**

To remove the filters: press inward on the clamps at the handles and pull the filter downward (Fig. 3). Wash out the filter using a neutral soap.

**Replacing the charcoal filter:** If the unit is a filtering hood, the charcoal filters must be replaced: to replace the charcoal filters (A), remove the filter retainers M (Fig. 16).

If the model you have purchased has the controls shown in Figure 15, replace the charcoal filters when the Filter Alarm appears (see "Controls" paragraph). If the model you have purchased has the controls shown in Figure 14, replace the charcoal filters on average every 6 months depending on use.

## Lighting:

- If the **light bulbs** need changing, slacken the light cover by disconnecting the screw "A" and remove the bulb itself (Fig. 17). Replace with bulbs of the same type.

- To change the **halogen bulbs** open the cover levering from the proper slots (Fig. 18). Replace with bulbs of the same type.

# DEUTSCH

## BESCHREIBUNG

Die Haube kann als Umluftversion oder als Abluftversion installiert werden.

Bei **Umluftversion** werden die durch das Gerät beförderten Dünste und die Abluft durch die Kohlefilter gereinigt und durch die Lüftungsgitterchen des Rohres wieder in den Raum zurückgeführt (Abb. 1). **ZU BEACHTEN:** Bei der Benutzung der Umluftversion müssen die Kohlefilter sowie ein Luftleitblech verwendet werden (Abb. 1A) das, am oberen Teil der Haube angebracht, die Wiedereinleitung der Luft in den Raum gestattet.

Im **Abluftversion** wird der Kochdunst durch Abluftrohre ins Freie geleitet (Abb.2).

## MONTAGE DES GERÄTS

**ACHTUNG: Für die Montage sind wenigstens 3 Personen erforderlich. Es wird empfohlen, die Montage von Fachkräften durchführen zu lassen. Wir empfehlen, jeden Arbeitsgang der Installation zu verfolgen und sich bei deren Beendigung zu versichern, dass der Apparat absolut tadellos befestigt ist.**

Vor den Montageoperationen müssen zur leichteren Handhabung des Geräts die **Fettfilter** entfernt werden: Den Festhalter in der Nähe des Griffs nach innen drücken und den Filter nach unten ziehen (Abb. 3).

Wichtige Vorbedingungen für das Montieren: – Die Stromzuleitung und den Luftaustrittsschlauch (ACHTUNG! Aufgrund der Montageerfordernisse unbedingt einen biegsamen Schlauch verwenden) im Inneren des teleskopischen Rohres so verlegen, daß sie ausreichend lang sind und bis zum Ausgang des unteren Rohres gehen (Abb. 4). – Wird ein Gerät in Abluftversion installiert, ist eine Luftaustrittsöffnung vorzusehen.

Zum Erzielen optimaler Bedingungen für die Abluftversion ist ein **Luftaustrittsrohr** zu benutzen, das über die unbedingt erforderliche Mindestlänge, eine möglichst geringe Krümmungszahl (maximaler Krümmungswinkel von 90°), ein genormtes Material (gemäß dem Herkunftsland) und eine möglichst glatte Innenfläche verfügt. Außerdem wird von drastischen Querschnittänderungen abgeraten (Durchmesser 150 mm).

**MONTIEREN** - Unter Verwendung der entsprechenden Maske die Löcher für die Befestigung an der Decke vertikal über Ihrem Kochfeld ausführen und dabei alle Anweisungen für die Positionierung des Geräts beachten. Berücksichtigen, dass eine der Achsen der Maske der Achse der Bedienungselemente der Haube entsprechen muss. Den Bügel mit den mitgelieferten Schrauben und Dübeln an der Decke befestigen (Abb. 5); dabei mit Sorgfalt vorgehen, denn die Position des Bügels bestimmt die definitive Position des Geräts.

**Abluftversion:** Das obere Rohr anhand der vier mitgelieferten Schrauben (Abb. 6) mit nach unten schauenden Schlitzen am Bügel befestigen. Dann das untere Rohr nehmen und auf das obere stecken (Abb. 7), anhand der acht Befestigungsschrauben (Abb. 7A) die Höhe der Rohre einstellen und berücksichtigen, daß die Abzugshaube 110 mm hoch ist und die Abzugshaube mindestens 650 mm vom Kochfeld entfernt sein muß (Abb. 8). Man bringt den mit Metallventil ausgestatteten Luftstützen (Abb. 9H) mit leichtem Druck an der Luftaustrittsöffnung der Haube an. Jetzt den Stromanschluß A und die Verbindung des Luftaustrittsschlauchs mit dem Flansch B herstellen und dabei die Abzugshaube hoch halten (Abb.10).

Die Insel anheben, bis sie das untere Rohr berührt und die Teile anhand der 10 mitgelieferten Schrauben befestigen (Abb.11). Jetzt ist die Installation beendet und Sie können den Fettfilter wieder anbringen.

Umluftversion: Wurde der Bügel an der Decke befestigt, anhand der vier Schrauben „A“ das Leitblech (Abb. 12) an der Decke befestigen; durch eine Drehbewegung den Flansch „B“ befestigen. Das Stromzuleitungskabel und den Luftaustrittsschlauch laut Abbildung 13 anordnen. Ab dem ersten Punkt der Aspirationsversion mit der Installation fortfahren und berücksichtigen, daß das obere Rohr nach oben schauende Schlitzze haben muß.

ACHTEN SIE AUF DEN/DIE KOHLENFILTER (A) - Abb. 16: Bei der Umluftversion müssen Kohlenfilter verwendet werden; falls diese(r) nicht bereits in der Haube installiert ist/sind, ist er / sind sie im Inneren des Fettfilter(s) zu montieren und mit den Filterhaltern aus Metall (M) zu befestigen. Bei der Abluftversion ist / sind diese(r) Filter nicht erforderlich; falls er/sie bereits montiert ist/sind, können Sie den/die Filter samt den Filterhalter(n), entfernen.

## FUNKTIONSWEISE

### Bedienung gemäß Abb. 14:

Taste A: Beleuchtung.

Taste B: Ein- (erste Betriebsstufe), Aus- Schalter.

Taste C: zweite Betriebsstufe.

Taste D: dritte Betriebsstufe.

E: Motorkontrolleuchte.

### Bedienung gemäß Abb. 15:

Taste A: LICHT einschalten.

Taste B: LICHT ausschalten.

Taste C: Drosselt die Geschwindigkeit auf ein Minimum. Bei 2 Sek. langem Drücken wird der Motor abgeschaltet.

Taste D: Betätigung des Motors (mit der zuletzt verwendeten Geschwindigkeit) und Erhöhen der Geschwindigkeit bis zum Maximum.

Taste E: RESET FILTERALARM / TIMER: Wird diese Taste während der Anzeige des Filteralarms (bei abgeschaltetem Motor) gedrückt, wird der Stundenzähler nullgestellt. Wird die Taste hingegen bei laufendem Motor gedrückt, wird der TIMER aktiviert, der die Abzughaube nach 5 Minuten automatisch abschaltet.

L1) Die vier GRÜNEN LEDs zeigen die momentane Geschwindigkeit an.

L2) Wenn die LED rot ist (bei abgeschaltetem Motor), zeigt sie FILTERALARM an. Wenn die LED grün ist und blinkt, zeigt sie an, dass der TIMER über die Taste E aktiviert worden ist.

FILTERALARM: Nach einer Betriebszeit von 30h leuchtet LED L2 stets ROT, um anzuzeigen, dass die Fettfilter gereinigt werden müssen. Nach einer Betriebszeit von 120h blinkt LED L2 ROT, um anzuzeigen, dass die Fettfilter gereinigt und die Kohlenfilter ausgetauscht werden müssen. Nach der Reinigung der Fettfiltern (und/oder dem Austausch der Kohlenfilter) ist zur Rückstellung des Stundenzählers die Taste E (RESET) während der Anzeige des Filteralarms zu drücken.

**Mit besonderer Sorgfalt sind die Fettfilter zu behandeln:** Wenn die Bedienung Ihres Modells den in Abb. 15 gezeigten entsprechen, sind die Fettfilter zu reinigen, wenn der Filteralarm auftritt (siehe Abschnitt "Bedienung"). Wenn die Bedienung Ihres Modells der in Fig. 14 gezeigten Abbildung entsprechen, sind die Fettfilter - je nach Gebrauch - durchschnittlich alle 2 Monate zu reinigen.

Entfernung der Filter: Den Festhalter in der Nähe des Griffs nach innen drücken und den Filter nach unten ziehen (Abb.3). Die Filter mit einem neutralen Reiniger waschen.

**Ersatz der Kohlefilter:** Wird ein Gerät in Umluftversion eingesetzt, so müssen die Kohlefilter ersetzt werden: zur Entfernung der Kohlenfilter (A), Filterhalter M (Abb. 16). abnehmen. Wenn die Bedienung Ihres Modells den in Abb. 15 gezeigten entsprechen, sind die Kohlefilter auszutauschen, wenn Filteralarm auftritt (siehe Abschnitt "Bedienung"). Wenn die Bedienung Ihres Modells den in Abb. 14 gezeigten entsprechen, sind die Kohlefilter - je nach Gebrauch - durchschnittlich alle 6 Monate auszutauschen.

### Beleuchtung:

- Um die **Lampe** austauschen zu können, muß zunächst die Lichtabdeckung durch die Umdrehung der Schraube "A", entfernt werden (Abb. 17). Mit Lampen derselben Art ersetzen.

- Um **Halogenlampen** zu ersetzen, den Deckel durch Einwirken auf die entsprechenden Schlitzze öffnen (Abb. 25). Mit Lampen derselben Art ersetzen.

## FRANCAIS

### DESCRIPTION

Cette hotte peut être installée en version recyclage ou en version aspirante.

Dans la version à **Recyclage** l'air et les vapeurs convoyés par l'appareil sont épurés par les filtres à charbon et remis en circulation dans la pièce à travers les grilles d'aération du tuyau (Fig. 1).

ATTENTION: Dans la version recyclage il faut utiliser des filtres à charbon et un déflecteur d'air (Fig. 1A) qui, placé sur la partie supérieure de la structure, permet le recyclage de l'air dans la pièce.

Dans la version **Aspirante**, les vapeurs et les odeurs de la cuisine sont convoyées directement à l'extérieur par un tuyau d'évacuation à travers le plafond (Fig. 2).

## INSTALLATION

**ATTENTION: Il faut au moins trois personnes pour monter cet appareil; il est conseillé de confier les opérations d'installation à des spécialistes. En outre, nous vous conseillons de suivre scrupuleusement toutes les phases de montage et de vous assurer, lorsque vous aurez terminé, que l'appareil est solidement fixé.**

Avant de procéder aux opérations de montage, pour manoeuvrer plus aisément l'appareil, démontez les **filtres à graisse**: à l'aide de la poignée, pousser l'arrêt vers l'intérieur et tirer le filtre vers le bas (Fig. 3).

Pour l'assemblage, il est essentiel que: – Installer l'alimentation électrique et le tuyau d'évacuation de l'air (ATTENTION ! pour des exigences de montage le tuyau doit être impérativement flexible) à l'intérieur du tuyau télescopique de manière à ce qu'ils soient suffisamment longs pour arriver à la sortie du tuyau inférieur (Fig.4). – Si l'appareil doit être installé en version Aspirante, prévoyez le trou d'évacuation de l'air.

Pour obtenir des conditions optimales, vous devez, pour ce qui concerne la version aspirante, employer un **tuyau d'évacuation** qui ait: une longueur suffisante, le moins de courbes possible (l'angle maximum des courbes ne doit pas dépasser 90°), soit fait d'une matière approuvée par la loi (qui peut varier selon les Etats), l'intérieur le plus lisse possible. De plus, nous vous conseillons d'éviter des changements brusques de section du tuyau (diamètre conseillé: 150 mm).

**ASSEMBLAGE** - A l'aide du gabarit de perçage faite les trous pour la fixation au plafond, à la verticale de votre table de cuisson. Faire attention à toutes les indications pour le positionnement final de l'appareil. N'oubliez pas qu'un des axes du gabarit doit correspondre à l'axe des commandes de la hotte. Fixez l'étrier au plafond, à l'aide des vis et des chevilles fournies (Fig. 5); faites attention car le positionnement de l'étrier détermine la position finale de l'appareil.

**Version aspirante:** Fixer le tuyau supérieur à l'étrier, à l'aide des 4 vis (fournies) (Fig. 6), avec les grilles placées vers le bas, puis prendre le tuyau inférieur et l'enfiler dans le tuyau supérieur (Fig. 7), régler la hauteur des tuyaux à l'aide des huit vis de fixation (Fig. 7A) en sachant que la hauteur de la hotte est de 110 mm et que la distance de cette dernière du plan de cuisson doit être au minimum de 650 mm (Fig. 8).

Prenez la bride avec la valve en métal (Fig. 9H) et assemblez-la sur la bouche d'évacuation de l'air sur votre hotte, au moyen d'une pression légère. Effectuer ensuite la connexion électrique A et le raccordement du tuyau d'évacuation d'air au flasque B en maintenant la hotte soulevée (Fig. 10).

Soulever la partie centrale et l'appuyer au tuyau inférieur, fixer les éléments à l'aide des 10 vis fournies (Fig. 11). Dans ces conditions l'installation est terminée et vous pouvez remonter les filtres à graisse.

**Version recyclage:** Après avoir fixé l'étrier au plafond, poser le déflecteur (Fig.12) à l'aide des quatre vis "A"; fixer le flasque "B" avec mouvement tournant. Installer le câble d'alimentation et le tuyau d'évacuation de l'air comme indiqué sur la figure 13. Reprendre l'installation à partir du premier point de la version aspirante, sans oublier que le tuyau supérieur doit avoir les grilles placées vers le haut.

**FAIRE ATTENTION AU FILTRE (S) A CHARBON (A)** - Fig. 16: Sur la version recyclage, il faut utiliser des filtres à charbon et donc, s'il ne sont pas installés dans la hotte, il faut les monter à l'intérieur du filtre à graisse en le bloquant à l'aide des blocages filtres métalliques (M). Sur la version aspirante ce(s) filtre (s) n'est pas nécessaire et s'il est installé dans la hotte ôtez le(s) filtre(s) et le blocage filtre(s) métallique(s).

## FONCTIONNEMENT

### Commandes de la Fig.14:

**Touche A:** interrupteur d'éclairage.

**Touche B:** interrupteur ON/OFF moteur 1e vitesse.

**Touche C:** interrupteur 2e vitesse.

**Touche D:** interrupteur 3e vitesse.

**E:** voyant lumineux de fonctionnement du moteur.

### Commandes de la Fig.15:

**Touche A:** éteint l'éclairage.

**Touche B:** Allume l'éclairage.

**Touche C:** Diminue la vitesse pour arriver à la vitesse minimum. Si pressée pendant 2" le moteur s'arrête.

**Touche D:** Actionne le moteur (en rappelant la dernière vitesse utilisée) et augmente la vitesse pour arriver à la vitesse maximale.

**Touche E:** RESET ALARME FILTRES /TIMER : si l'on appuie sur la touche pendant l'affichage de l'alarme des filtres (avec le moteur arrêté) on remet à zéro le comptage des heures. En appuyant sur la touche pendant le fonctionnement du moteur, on active le TIMER, la hotte s'éteint donc automatiquement après 5 minutes.

**L1)** Les 4 témoins lumineux VERTS signalent la vitesse en cours.

**L2)** Quand le témoin lumineux est rouge (avec le moteur arrêté) il indique l'ALARME DES FILTRES. Quand le témoin lumineux est vert (clignotant) il indique que le TIMER a été actionné par la touche E.

**ALARME FILTRES:** Après 30h de fonctionnement le voyant L2 devient ROUGE. Il signale que les filtres à graisse doivent être nettoyés. Après 120h de fonctionnement le voyant L2 devient ROUGE et clignote il indique que les filtres à graisse doivent être nettoyés et les filtres à charbon remplacés. Après avoir nettoyé les filtres à graisse (et/ou remplacé les filtres à charbon), appuyer sur la touche E pour faire redémarrer le comptage des heures pendant la visualisation de l'alarme filtres.

**Prêter une attention particulière aux filtre/s à graisse:** Si le modèle que vous avez acheté a des commandes comme celles de la Figure 15, nettoyez les filtres à graisse lors de l'intervention de l'alarme des filtres (voir paragraphe "Commandes"). Si le modèle que vous avez acheté a des commandes comme celles de la Figure 14, nettoyez les

filtres à graisse tous les 2 mois environ, en fonction de l'utilisation.

Pour enlever les filtres: à l'aide de la poignée, pousser l'arrêt vers l'intérieur et tirer le filtre vers le bas (Fig. 3). Laver les filtres avec une lessive neutre.

**Remplacer les filtres à charbons:** si l'on utilise l'appareil en version recyclage, il faut remplacer les filtres à charbons: Pour extraire les filtres à charbon (A), déposez les blocages filtres M (Fig. 16). Si le modèle que vous avez acheté a des commandes comme celles de la Figure 15, remplacez les filtres à charbon lors de l'intervention de l'alarme des filtres (voir paragraphe "Commandes"). Si le modèle que vous avez acheté a des commandes comme celles de la Figure 14, remplacez les filtres à charbon tous les 6 mois en moyenne, en fonction de l'utilisation.

#### **Eclairage:**

- Pour accéder à l'**ampoule d'éclairage**, retirer le cache-lumière en dévissant la vis "A" (Fig. 17). Remplacez-la par une lampe ayant les mêmes caractéristiques.

- Pour remplacer les **lampes halogènes**, ouvrez le couvercle en faisant lever grâce aux fissures prévues à cet effet (Fig. 18). Remplacez-les par des lampes ayant les mêmes caractéristiques.

## **ITALIANO**

### **DESCRIZIONE**

La cappa può essere installata in versione filtrante o in versione aspirante.

Nella versione **Filtrante** l'aria e i vapori convogliati dall'apparecchio, vengono depurati dai filtri al carbone e rimessi in circolazione nell'ambiente attraverso le grigliette di areazione del tubo (Fig.1).

**ATTENZIONE:** Nell'uso in versione filtrante è necessario utilizzare il filtro al carbone ed un deflettore aria (Fig.1A) che, posto nella parte superiore della struttura, permetta il riciclo dell'aria nell'ambiente.

Nella versione **Aspirante** i vapori e gli odori di cucina, vengono convogliati direttamente verso l'esterno, tramite un condotto di evacuazione attraverso il soffitto (Fig.2).

### **INSTALLAZIONE**

**ATTENZIONE: per montare questo apparecchio sono necessarie almeno tre persone; si consiglia comunque di affidare le operazioni di installazione a personale specializzato. Si raccomanda di seguire accuratamente tutte le fasi di montaggio e di assicurarsi, ad installazione avvenuta, che l'apparecchio sia fissato ben stabilmente.**

Prima di procedere alle operazioni di montaggio, per una più facile manovrabilità dell'apparecchio disinserire i **filtri antigrasso**: in corrispondenza della maniglia, spingere il fermo verso l'interno e tirare il filtro verso il basso (Fig. 3).

Requisiti essenziali per il montaggio: – Predisporre l'alimentazione elettrica e il tubo di evacuazione aria (**ATTENZIONE!** per esigenze di montaggio il tubo deve essere assolutamente flessibile) all'interno del tubo telescopico affinché essi siano sufficientemente lunghi da arrivare all'uscita del tubo inferiore (Fig. 4) – Se il vostro apparecchio deve essere installato in versione Aspirante, predisporre il foro evacuazione aria.

Per ottenere condizioni ottimali nelle versioni aspiranti, utilizzare un **tubo evacuazione aria** che abbia: lunghezza minima indispensabile, minor numero possibile di curve (angolo massimo della curva: 90°), materiale approvato normativamente (a seconda dello Stato), lato interno più liscio possibile. Si consiglia inoltre di evitare cambiamenti drastici di sezione del tubo (diametro: 150 mm).

**MONTAGGIO** - Usando l'apposita maschera di foratura praticate i fori per il fissaggio al soffitto sulla verticale del vostro piano di cottura; fare attenzione a tutte le indicazioni per il posizionamento finale dell'apparecchio. Tenete presente che uno degli assi della maschera deve corrispondere con l'asse dei comandi della cappa. Fissate la staffa al soffitto mediante le viti e i tasselli in dotazione (Fig. 5); fate attenzione perché il posizionamento della staffa determina la posizione finale dell'apparecchio.

**Versione aspirante:** Fissare il tubo superiore alla staffa mediante quattro viti (incluse) (Fig.6), con le sgrigliature rivolte verso il basso, prendere ora il tubo inferiore e infilarlo al superiore (Fig. 7), regolare l'altezza dei tubi tramite le otto viti di fissaggio (Fig. 7A) tenendo conto che l'altezza della cappa è di 110 mm e che la distanza della cappa dal piano di cottura deve essere minimo 650 mm (Fig. 8).

Prendete la flangia dotata di valvola metallica (Fig. 9H) e montatela sulla bocca uscita aria della cappa, esercitando una leggera pressione. Effettuare ora la connessione elettrica A e il collegamento del tubo di evacuazione aria alla flangia B tenendo sollevata la cappa (Fig. 10).

Sollevare l'isola e appoggiarla al tubo inferiore, fissare le parti con le 10 viti incluse (Fig. 11). A questo punto l'installazione è ultimata; potete rimontare i filtri antigrasso.

**Versione filtrante:** Dopo aver fissato la staffa al soffitto installare il deflettore (Fig. 12) mediante le quattro viti "A"; fissare la flangia "B" con movimento rotatorio. Predisporre il cavo di alimentazione e il tubo di evacuazione aria come rappresentato in figura 13. Riprendere l'installazione dal primo punto della versione aspirante tenendo conto che il tubo superiore deve avere le sgrigliature rivolte verso l'alto.

**FARE ATTENZIONE AL FILTRO/I CARBONE (A)** - Fig. 16: nella versione filtrante è necessario l'uso del filtro/

il carbone, per cui, nel caso non sia già installato nella cappa, montatelo/i all'interno del filtro antigrasso bloccandolo con i fermafiltri metallici (M). Nella versione aspirante tale filtro/i non è necessario, per cui se è già installato nella cappa rimuovete filtro/i e fermafiltra/i metallico.

## FUNZIONAMENTO

### Comandi di Fig.14:

**Tasto A:** interruttore accensione luce.

**Tasto B:** Interruttore accensione ON/OFF motore alla I velocità.

**Tasto C:** interruttore II velocità.

**Tasto D:** interruttore III velocità.

**E:** spia di funzionamento del motore.

### Comandi di Fig.15:

**Tasto A:** Spegne le LUCI.

**Tasto B:** Accende le LUCI.

**Tasto C:** Decrementa la velocità del motore fino ad arrivare alla minima. Se premuto per 2" viene spento il motore.

**Tasto D:** Aziona il motore (richiamando l'ultima velocità utilizzata) ed incrementa la velocità fino ad arrivare alla massima.

**Tasto E:** RESET ALLARME FILTRI / TIMER: premendo il tasto durante la visualizzazione dell'allarme filtri (a motore spento) azzerà il conteggio delle ore. Premendo il tasto durante il funzionamento del motore, si attiva il TIMER, per cui la cappa si spegne automaticamente dopo 5 minuti.

**L1)** I 4 led VERDI segnalano la velocità in esecuzione.

**L2)** Quando il LED è rosso (a motore spento) indica l'ALLARME FILTRI. Quando il LED è verde (lampeggiante) indica che è stato azionato il TIMER tramite il tasto E.

### ALLARME FILTRI:

Dopo 30h di funzionamento, il led L2 diviene ROSSO; indica che devono essere puliti i filtri antigrasso.

Dopo 120h di funzionamento, il led L2 diviene ROSSO e lampeggiante; indica che devono essere puliti i filtri antigrasso e sostituiti i filtri carbone. Una volta puliti i filtri antigrasso (e/o sostituiti i filtri carbone), per far ripartire il conteggio delle ore (RESET) premere il tasto E durante la visualizzazione dell'allarme filtri.

**Una cura particolare va rivolta al filtro/i antigrasso:** Se il modello da voi acquistato ha i comandi rappresentati in Figura 15, pulire i filtri antigrasso quando compare l'allarme filtri (vedi paragrafo "Comandi"). Se il modello da voi acquistato ha i comandi rappresentati in Figura 14, pulire i filtri antigrasso mediamente ogni 2 mesi, in rapporto all'uso.

Per togliere i filtri: in corrispondenza della maniglia, spingere il fermo verso l'interno e tirare il filtro verso il basso (Fig. 3). Lavate i filtri con detersivo neutro.

**Sostituzione filtri carbone:** Nel caso d'uso dell'apparecchio in versione filtrante, sarà necessario sostituire il filtro al carbone: per rimuovere i filtri al carbone (A), togliere i fermafiltri M (Fig. 16).

Se il modello da voi acquistato ha i comandi rappresentati in Figura 15, sostituire i filtri carbone quando compare l'allarme filtri (vedi paragrafo "Comandi"). Se il modello da voi acquistato ha i comandi rappresentati in Figura 14, sostituire i filtri carbone mediamente ogni 6 mesi, in rapporto all'uso.

### Illuminazione:

- Per sostituire le **lampade di illuminazione** rimuovere la plafoniera dopo aver disinserito la vite di fermo "A" (Fig.17). Sostituire con lampade dello stesso tipo.

- Per sostituire le **lampade alogene** aprire il coperchio facendo leva sulle apposite fessure (Fig. 18). Sostituire con lampade dello stesso tipo.

## ESPAÑOL

## DESCRIPCIÓN

La campana puede ser instalada en versión filtrante o en versión aspirante.

En la versión **Filtrante**, los filtros al carbón depuran los humos y vapores reunidos en el aparato y vuelven a hacerlos circular en el ambiente a través de las rejillas de aireación del tubo (Fig. 1).

**ATENCIÓN:** Durante la utilización de la versión filtrante es necesario emplear los filtros al carbón y un deflector de aire (Fig. 1A) que, colocado en la parte superior de la estructura, permita la reciclado del aire en el ambiente.

En la versión **Aspirante** los vapores y los olores de la cocina vienen reunidos directamente hacia el exterior, a través de un conducto de evacuación hacia arriba respecto al aparato (Fig. 2).

## INSTALACIÓN

**CUIDADO: para montar este aparato se necesitan al menos tres personas; le aconsejamos que lo haga instalar a personal especializado. Además le aconsejamos que siga con atención las distintas fases de montaje y que se asegure, una vez instalado el aparato, de que esté bien sujeto y sea estable.**

Antes de comenzar las operaciones de montaje, para poder maniobrar el aparato con más facilidad, quiten los **filtros anti-grasa**: a nivel de la manilla, empujen el retén hacia el interior y tiren el filtro hacia abajo (Fig. 3).

Requisitos esenciales para el montaje: – Prepare antes la conexión eléctrica y el tubo para la evacuación del aire (ATENCIÓN! debido a necesidades de montaje, el tubo debe ser sólo del tipo flexible) en el interior del tubo telescópico para que sean suficientemente largos para llegar a la salida del tubo inferior (Fig. 4). – Si su aparato debe ser instalado en versión Aspirante hay que preparar el orificio de evacuación del aire.

Para obtener las condiciones óptimas en las versiones aspirantes hay que utilizar un **tubo de salida del aire** que tenga las siguientes características: un largo mínimo indispensable, el menor número posible de curvas (ángulo máximo de la curva: 90°), material aprobado conforme a las normativas (en base al País en cuestión) y el lado interior lo más liso posible. Asimismo les aconsejamos que eviten cambios drásticos de sección del tubo (diámetro: 150 mm).

**MONTAJE** - Mediante el uso de una adecuada máscara de agujerear realizar los agujeros para fijar al techo sobre la vertical respecto a Vuestro plano de cocción; tener cuidado a todas las indicaciones para la ubicación final del aparato. Se debe tener en cuenta que uno de los ejes de la máscara debe coincidir con el eje de los comandos de la campana. Fijar la brida al techo con los tornillos y tarugos en dotación (Fig.5); tener cuidado porque la ubicación de la brida determina la posición final del aparato.

**Versión aspirante:** Fije el tubo superior al estribo mediante cuatro tornillos (incluidos) (Fig. 6), con las rejas que miran hacia abajo, coja ahora el tubo inferior e introdúzcalo en el superior (Fig. 7), regule la altura de los tubos mediante los ocho tornillos de fijación (Fig. 7A) considerando que la altura de la campana es de 110 mm y que la distancia de la campana con el plano de cocción debe ser al menos de 650 mm (Fig. 8).

Coja la brida dotada de válvula metálica (Fig. 9H) y móntela en la boca de la salida de aire de la campana, ejerciendo una ligera presión. Efectúe ahora la conexión eléctrica A y la conexión del tubo de evacuación aire a la brida B manteniendo la campana levantada (Fig. 10).

Levante la isla y apóyela al tubo inferior, fije las partes con los 10 tornillos incluidos (Fig. 11).

En este punto la instalación está acabada; puede volver a montar los filtros antigrasa.

**Versión Filtrante:** Después de haber fijado el estribo al techo, instale el deflector (Fig. 12) mediante los cuatro tornillos "A"; fije la brida "B" con un movimiento rotatorio. Predisponga el cable de alimentación y el tubo de evacuación del aire como representado en la figura 13. Reanudar la instalación desde el primer punto de la versión aspirante considerando que el tubo superior debe tener las rejas mirando hacia arriba.

**PONGA ATENCIÓN A LOS FILTROS DE CARBÓN (A)** - Fig. 16: en la versión filtrante es necesario el uso de uno o varios filtros de carbón; para ello, en caso de que no estén ya instalados en la campana, móntelos en el interior del filtro antigrasa y fíjelos con las sujeciones metálicas de los filtros (M). En la versión aspirante estos filtros no son necesarios, por eso, si ya se han instalado en la campana, extraiga los filtros y sus sujeciones metálicas.

## FUNCIONAMIENTO

### Mandos de la Fig. 14:

**Botón A:** interruptor encendido luz.

**Botón B:** interruptor encendido ON/OFF motor en la velocidad.

**Botón C:** interruptor II velocidad.

**Botón D:** interruptor III velocidad.

**E:** piloto luminoso de funcionamiento del motor.

### Mandos de la Fig. 15:

**Botón A:** Apaga las luces.

**Botón B:** Enciende las LUCES.

**Botón C:** Disminuye la velocidad hasta llegar a la intensidad mínima. Si se mantiene pulsado durante 2" se apaga el motor.

**Botón D:** Acciona el motor (recordando la última velocidad utilizada) y aumenta la velocidad hasta llegar a la máxima.

**Botón E:** RESET ALARMAS FILTROS/ TIMER: pulsando la tecla durante la visualización de la alarma filtros (con el motor apagado) se pone a cero el conteo de las horas. Pulsando la tecla durante el funcionamiento del motor, se activa el TIMER, con lo cual la campana se apaga automáticamente tras 5 minutos.

**L1** Los 4 led VERDES señalan la velocidad en ejecución.

**L2** Cuando el LED es rojo (con el motor apagado) indica la ALARMA FILTROS. Cuando el LED es verde (parpadeando) indica que se ha accionado el TIMER mediante la tecla E.

**ALARMA DE FILTROS:** Después de 30 h de funcionamiento, el led L2 se vuelve ROJO, indica que se deben limpiar los filtros antigrasa. Después de 120 h de funcionamiento, el led L2 se vuelve ROJO y parpadea; indica que se deben limpiar los filtros antigrasa y sustituir los filtros de carbón. En cuanto los filtros antigrasa estén limpios (o sustituidos los filtros de carbón), presione la tecla E durante la visualización de la alarma de filtros, para que se reanude el conteo de las horas (RESET).

**El filtro/s antigrasa requiere un cuidado particular:** Si el modelo que ha comprado tiene los mandos representados en la Figura 15, limpie los filtros antigrasa cuando aparece la alarma de filtros (véase párrafo "Mandos"). Si el modelo que ha comprado tiene los mandos representados en la figura 14, limpie los filtros antigrasa una media de cada 2 meses, en relación al uso.

Para quitar los filtros hay que proceder de la siguiente manera: a nivel de la manilla, empujen el retén hacia el interior y tiren el filtro hacia abajo (Fig. 3). Laven los filtros con detergente neutro.

**Cambio de los filtros al carbón:** Cuando se usa el aparato con la versión filtrante, hay que cambiar los filtros al carbón: para sacar los filtros al carbón (A), extraer las sujeciones de los filtros M (Fig. 16). Si el modelo que ha comprado tiene los mandos representados en la Figura 15, sustituya los filtros de carbón cuando aparece

la alarma de filtros (véase párrafo “Mandos”). Si el modelo que ha comprado tiene los mandos representados en la Figura 14, sustituya los filtros de carbón una media de cada 6 meses, en relación al uso.

#### **Iluminación:**

- Para sustituir las **bombillas de iluminación** quitar el plafón después de haber destornillado el tornillo “A” que lo fija (Fig. 17). Sustituirlas por bombillas del mismo tipo.
- Para cambiar las **lámparas halógenas**, abrir la tapa haciendo palanca sobre las hendiduras apropiadas (Fig. 18). Sustituirlas por lámparas del mismo tipo.

## **PORTUGUÊS**

### **DESCRIÇÃO**

O aparelho pode ser instalado na versão filtrante ou na versão aspirante.

Na versão **Filtrante** (Fig. 1) o ar e os vapores transportados pelo aparelho, são depurados pelos filtros de carvão e são reintroduzidos em circulação no ambiente, através das grelhas de ventilação laterais da chaminé.

**ATENÇÃO:** Quando se usa o aparelho na versão filtrante, é necessário utilizar os filtros de carvão e um deflector de ar que, colocado na parte superior do tubo, permita fazer a recirculação do ar no ambiente (Fig. 1A).

Na versão **Aspirante** os vapores e os cheiros de cozinha são transportados directamente para o exterior, por meio de uma conduta de evacuação que passa através do tecto (Fig. 2).

### **INSTALAÇÃO**

**ATENÇÃO: para montar este aparelho são necessárias pelo menos três pessoas; sugerimos que chamem pessoal especializado para realizar as operações de instalação. Recomendamos que todas as fases de montagem sejam acompanhadas e que o usuário verifique, uma vez terminada a instalação, se o aparelho está fixo e bem estável.**

Antes de proceder aos trabalhos de montagem, é melhor desmontar os **filtros anti-gordura**, a fim de garantir maior facilidade de manobra do aparelho: na posição correspondente ao puxador, empurrar a tranqueta para dentro e puxar o filtro para baixo (Fig. 3).

Requisitos essenciais para a montagem: - Predispor a alimentação eléctrica e o tubo de evacuação de ar (**ATENÇÃO!** Por exigências de montagem o tubo deve ser absolutamente flexível) no interior do tubo telescópico assegurando comprimento suficiente para chegar à saída do tubo inferior (Fig. 4). - Se o seu aparelho estiver para ser instalado na versão Aspirante, é necessário fazer o furo para evacuação do ar.

Para se terem as condições de funcionamento ideais nas versões aspirantes, utilizar um **tubo de evacuação de ar** que tenha: o comprimento mínimo indispensável, o menor número de curvas possível (ângulo máximo da curva: 90°), material aprovado pelos regulamentos (dependem do País), o lado interno o mais liso possível. Aconselha-se ainda evitar mudanças drásticas na secção do tubo (diâmetro: 150 mm).

**MONTAGEM** - Usando a específica máscara de furar, fazer os furos de fixação no tecto, na parte vertical do seu plano de cozedura; seguir com atenção todas as indicações no momento de fazer o posicionamento final do aparelho. Recordar que um dos eixos da máscara deve coincidir com o eixo dos comandos da capa. Fixar a caixa no tecto utilizando os parafusos e cunhas presentes na embalagem (Fig. 5); tomar cuidado porque o posicionamento da cunha determina a posição final do aparelho.

**Versão aspirante:** Fixar o tubo superior ao estribo mediante quatro parafusos (fornecidos) (Fig. 6), com as nervuras voltadas para baixo, pender então o tubo inferior e introduzi-lo no superior (Fig. 7), regular a altura dos tubos mediante os oito parafusos de fixação (Fig. 7A) tendo em conta que a altura da campânula é de 110 mm e que a distância da campânula ao plano do fogão deve ser no mínimo de 650 mm (Fig. 8).

Peguem o flange provido de válvula metálica (Fig. 9H) e montem na boca de saída do ar da capa exercendo uma leve pressão. Efectuar agora a ligação eléctrica A e a junção do tubo de evacuação de ar à união B mantendo a campânula elevada (Fig. 10).

Elevar o aro e apoiá-lo no tubo inferior, fixando as peças com os 10 parafusos fornecidos (Fig. 11). Neste ponto a instalação está terminada; pode voltar a montar os filtros anti-gordura.

**Versão filtrante:** Depois de ter fixado o estribo ao tecto, instalar o deflector (Fig. 12) mediante os quatro parafusos “A”; fixar a união “B” com um movimento rotativo. Dispor o cabo de alimentação e o tubo de evacuação de ar como representado na figura 13. Retomar a instalação no primeiro ponto da versão aspirante tendo em conta que o tubo superior deve ter as nervuras voltadas para cima.

**ATENÇÃO AO FILTRO/OS DE CARVÃO (A)** - Fig. 16: na versão filtrante é necessário utilizar filtro/os de carvão, razão pela qual se não estiver já instalado no exaustor, montá-lo/os no interior do filtro anti-gordura bloqueando-o com os bloqueia-filtros metálicos (M). Na versão aspirante este filtro/os não é necessário, razão pela qual se estiver já instalado no exaustor remova o filtro/os e o bloqueia-filtro/os metálico/os.

## FUNCIONAMENTO

### Comandos da Fig. 14:

**Botão A:** interruptor da luz.

**Botão B:** interruptor de ligação ON/OFF motor na I velocidade.

**Botão C:** interruptor II velocidade.

**Botão D:** interruptor III velocidade.

**E:** Lâmpada piloto de funcionamento do motor.

### Comandos da Fig. 15:

**Botão A:** Desliga as LUZES.

**Botão B:** Acende as LUZES.

**Botão C:** Reduz a velocidade até atingir a velocidade mínima. Se pressionado durante 2" desliga-se o motor.

**Botão D:** Acciona o motor (lembrando a última velocidade utilizada) e aumenta a velocidade até chegar à máxima.

**Botão E:** RESET ALARME FILTROS/TEMPORIZADOR: pressionando a tecla durante a visualização do alarme filtros (com o motor desligado) reinicia a contagem das horas. Pressionando a tecla durante o funcionamento do motor, activa-se o TEMPORIZADOR, razão pela qual o exaustor desliga-se automaticamente após 5 minutos.

**L1)** Os 4 LED VERDES indicam a velocidade em execução.

**L2)** Quando o LED é vermelho (com o motor desligado) indica o ALARME FILTROS. Quando o LED é verde (intermitente) indica que foi accionado o TEMPORIZADOR através da tecla E.

**ALARME DOS FILTROS:** Ao fim de 30h de funcionamento, o Led L2 passa a VERMELHO. indica que os filtros anti-gordura devem ser limpos. Ao fim de 120h de funcionamento o Led L2 passa a VERMELHO intermitente; indica que os filtros anti-gordura devem ser limpos e os filtros de carvão devem ser substituídos. Terminada a limpeza dos filtros anti-gordura (e/ou substituídos os filtros de carvão), para reiniciar a contagem das horas (RESET) premir a tecla E durante a visualização do alarme dos filtros.

**O filtro/s anti-gordura necessitam de alguns cuidados especiais:** Se o modelo por si adquirido tiver os comandos representados na Figura 15, limpar os filtros anti-gordura quando aparecer o alarme dos filtros (ver parágrafo "Comandos"). Se o modelo por si adquirido tiver os comandos representados na Figura 14, limpar os filtros anti-gordura em média cada 2 meses, de acordo com a utilização.

Para tirar os filtros: na posição correspondente ao puxador, empurrar a tranqueta para dentro e puxar o filtro para baixo (Fig. 3). Lavar os filtros utilizando um detergente neutro.

**Substituição dos filtros de carvão:** No caso de se usar o aparelho na versão filtrante, vai ser necessário substituir os filtros de carvão: para retirar os filtros de carvão (A), retirar os bloqueia-filtros M (Fig. 16). Se o modelo por si adquirido tiver os comandos representados na Figura 15, substituir os filtros de carvão quando aparecer o alarme dos filtros (ver parágrafo "Comandos"). Se o modelo por si adquirido tiver os comandos representados na Figura 14, substituir os filtros de carvão em média cada 6 meses, de acordo com a utilização.

### Iluminação:

- Para substituir as **lâmpadas de iluminação** remover a cobertura das lâmpadas depois de ter tirado o parafuso "A" de fixação (Fig. 16). Substituir por lâmpadas do mesmo tipo.

- Para substituir as **lâmpadas de halogénio** abrir a tampa, exercendo uma acção de alavanca nas fendas apropriadas (Fig. 18). Substituir por lâmpadas do mesmo tipo.

## NEDERLANDS

### BESCHRIJVING

De afzuigkap kan in de filter- en in de afzuigversie geïnstalleerd worden.

In de **filterversie** worden de door het apparaat aangezogen lucht en dampen gezuiverd in de koolstoffilter en via luchtroosters in de pijp (Afb. 1) weer in het vertrek geleid.

LET OP: Bij het gebruik in de filterversie dient de koolstoffilter en een luchtgeleideplaat (Afb. 1A) gebruikt te worden, die in het bovenste gedeelte van het frame geplaatst moet worden, zodat de lucht weer in het vertrek kan stromen.

In de **afzuigversie** worden de kookluchtjes en –dampen via een afvoerpijp door de muur of het plafond rechtstreeks naar buiten geleid (Afb. 2).

### INSTALLATIE

**LET OP: Dit apparaat moet door minstens drie personen gemonteerd worden. De installatie kan het beste overgelaten worden aan vakmensen. Bovendien raden wij u aan om alle montagefases zorgvuldig op te volgen en na de installatie te controleren of het apparaat stevig vastzit.**

Alvorens het apparaat te monteren moet u de **vetfilters** verwijderen zodat u het apparaat makkelijker kunt hanteren: duw ter hoogte van de handgreep de pal naar binnen en trek het filter naar beneden (Afb. 3).

Essentiële eisen voor de montage: – Plaats de elektriciteitsvoevoer en de luchtafvoerbuis (LET OP! wegens montagevereisten dient deze buis absoluut buigzaam te zijn) binnen in de telescoopbuis. Ze moeten lang genoeg zijn om de uitgang van de onderste buis te bereiken (Afb. 4) – Als uw apparaat in de afzuigversie geïnstalleerd moet worden dan moet er een luchtafvoergat gemaakt worden.

Om zowel in de afzuigversie optimale omstandigheden te creëren, dient er een **luchtafvoerpijp** gebruikt te worden die de volgende eigenschappen heeft: minimum benodigde lengte, zo min mogelijk bochten (maximaal toegestane hoek van de bochten: 90°), het materiaal moet goedgekeurd zijn volgens de voorschriften (afhankelijk van het land), zo glad mogelijk binnenzijde. Er wordt bovendien geadviseerd om drastische veranderingen van de doorsnede van de pijp (diameter: 150 mm) te vermijden.

**MONTAGE** - Maak gebruik van de speciale boormal en boor de gaten voor de bevestiging aan het plafond exact op de verticale aslijn van uw kookplaat; let op alle aanwijzingen voor de definitieve plaatsing van het apparaat. Houd er rekening mee dat één van de aslijnen van de mal precies goed moet zitten ten opzichte van de aslijn van de bedieningselementen van de afzuigkap. Maak de beugel met de meegeleverde schroeven en de pluggen aan het plafond vast (Afb.5); let hierbij goed op omdat de plaatsing van de beugel bepalend is voor de uiteindelijke plaats van het apparaat.

**Afzuigversie versie:** Bevestig de bovenste buis aan de beugel met behulp van de vier (bijgeleverde) schroeven (Afb.6) en richt de luchtopeningen naar beneden. Neem nu de onderste buis en bevestig deze aan de bovenste (Afb. 7). Stel de hoogte van de buizen in met behulp van de acht bevestigingsschroeven (Afb. 7A). Houd er rekening mee dat de hoogte van de kap 110 mm bedraagt en dat de afstand tussen de kap en de kookplaat minstens 650 mm dient te bedragen (Afb.8). Neem de flens met de metalen klep (Afb. 9H) en monteer hem op het luchtuitvoergat van de kap door een lichte druk uit te oefenen. Breng nu de elektrische verbinding A en de aansluiting van de luchtafvoerbuis op flens B tot stand, terwijl u de kap omhoog houdt (Afb. 10).

Bevestig de delen met de 10 bijgeleverde schroeven (Afb. 11). Nu is de installatie klaar. U kunt nu de vetfilters monteren.  
**Filterversie:** Nadat de beugel aan het plafond bevestigd hebt, dient u de deflector (Afb.12) met behulp van de vier schroeven "A" te installeren en flens "B" met een draaiende beweging vast te zetten. Plaats de toevoerkabel en de luchtafvoerbuis zoals afbeelding 13 toont. Hervat de installatie bij het eerste punt van de afzuigversie en houd er rekening mee dat de luchtopeningen van de bovenste buis naar boven gericht moeten zijn.

**LET OP DE KOOLSTOFFILTER(S)** (A) - afb. 16: in de filterversie moet(en) er koolstoffilter(s) worden gebruikt. Als deze dus nog niet in de wasemkap geïnstalleerd zijn, moet(en) hij/zij binnenin het vetfilter/rooster worden gemonteerd, en worden vastgezet met de metalen bevestigingen (M). In de afzuigversie is/zijn deze filter(s) niet nodig, dus als ze al in de wasemkap geïnstalleerd zijn moeten de filter(s) en de metalen filterbevestiging(en) worden verwijderd.

## WERKING

### Bedieningselementen van Afb.14:

**Toets A:** verlichtingsschakelaar.

**Toets B:** aan/uitschakelaar van de motor: eerste snelheid.

**Toets C:** 2de snelheidsschakelaar.

**Toets D:** 3de snelheidsschakelaar.

**E:** controlelampje dat aangeeft dat de motor in werking is.

### Bedieningselementen van Afb.15:

**Toets A:** Lampjes uit.

**Toets B:** Lampjes aan.

**Toets C:** Verlaagt de snelheid, tot aan de minimum snelheid. Indien gedurende 2" ingedruwd, valt de motor stil.

**Toets D:** Start de motor (de laatst gebruikte snelheid wordt opgeroepen) en versnel maximaal.

**Toets E:** RESET FILTERALARM / TIMER: de knop indrukken tijdens de weergave van het filteralarm (bij uitgeschakelde motor) om de timer terug te stellen. De knop indrukken terwijl de motor draait om de TIMER in te schakelen. De kap wordt na 5 minuten automatisch uitgeschakeld.

**L1)** De 4 GROENE leds geven de bedrijfssnelheid weer.

**L2)** Wanneer de LED rood is (bij uitgeschakelde motor) wijst dit op het FILTERALARM. Wanneer de LED groen is (knipperend) wijst dit erop dat de TIMER werd ingeschakeld met de knop E.

**FILTERALARM:** Na 30u werking, wordt de led L2 ROOD; betekent dat de vetfilters moeten worden gereinigd.

Na 120u werking, wordt de led L2 ROOD en gaat hij knipperen; betekent dat de vetfilters moeten worden gereinigd en de koolstoffilters moeten worden vervangen. Wanneer de vetfilters gereinigd zijn (en/of de koolstoffilters vervangen zijn), wordt tijdens de weergave van het filteralarm gedrukt op de knop E om de UREN-telling opnieuw te starten (RESET).

**Er dient met name zorg besteed te worden aan het vetfilter:** Indien het door u aangekochte model beschikt over de bedieningen weergegeven in de Afb. 15, dan worden de vetfilters gereinigd wanneer het filteralarm verschijnt (zie paragraaf "Bedieningselementen"). Indien het door u aangekochte model beschikt over de bedieningen weergegeven in de Afb.14, dan worden de vetfilters gemiddeld elke 2 maanden gereinigd, in functie van het gebruik.

Om de filters te verwijderen: duw ter hoogte van de handgreep de pal naar binnen en trek het filter naar beneden. Reinig de filters met een neutraal afwasmiddel.

**Vervanging van de koolstoffilters:** Indien u het apparaat in de filterversie gebruikt moeten de koolstoffilters vervangen worden: om de koolstoffilters (A) te verwijderen, moeten de filterbevestigingen M worden verwijderd (afb. 16). Indien het door u aangekochte model beschikt over de bedieningen weergegeven in de Afb.15, dan worden de koolstoffilters vervangen wanneer het filteralarm verschijnt (zie paragraaf "Bedieningselementen"). Indien het door u aangekochte model beschikt over de bedieningen weergegeven in de Afb.14, dan wordt de koolstoffilter gemiddeld elke 6 maanden vervangen, in functie van het gebruik.

**Verlichting:**

- Voor vervanging van de **lamp** van de verlichting, verwijder het doorzichtige plaatje nadat de sluitschroef "A" is losgedraait (Afb. 17). Vervangen met lampen van hetzelfde type.
- Voor vervanging van de **halogeen lampen** de deksel openen door het op te lichten in de daarvoor bestemde opening (Afb. 18). Vervangen met lampen van hetzelfde type.

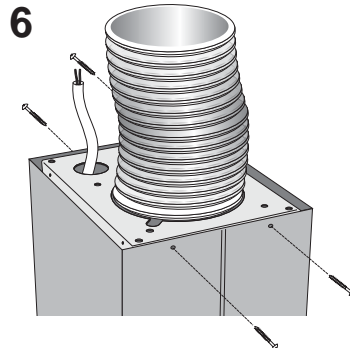
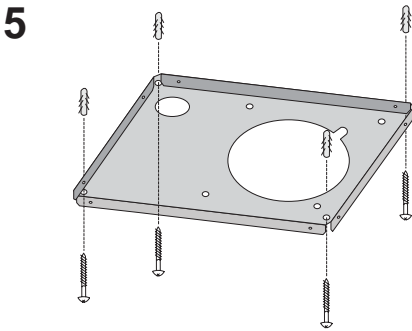
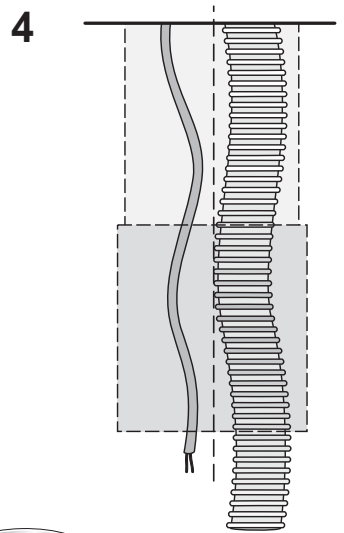
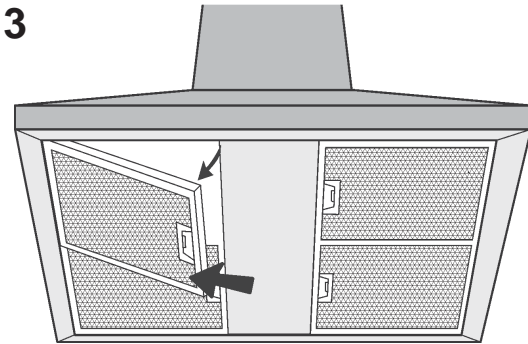
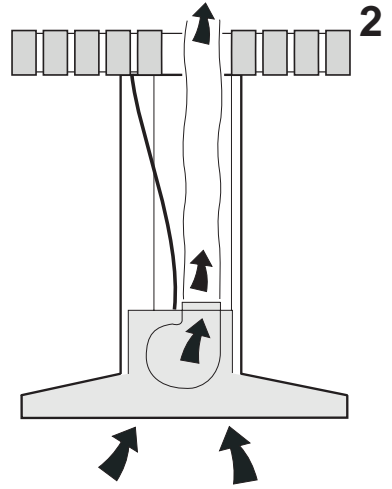
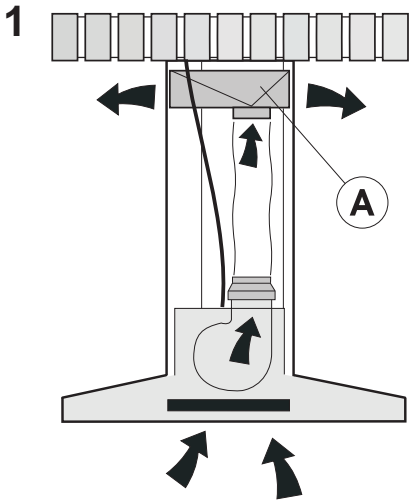

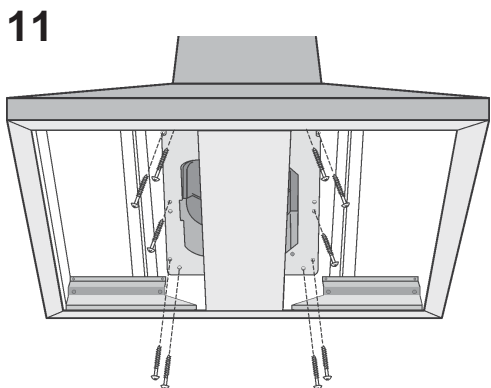
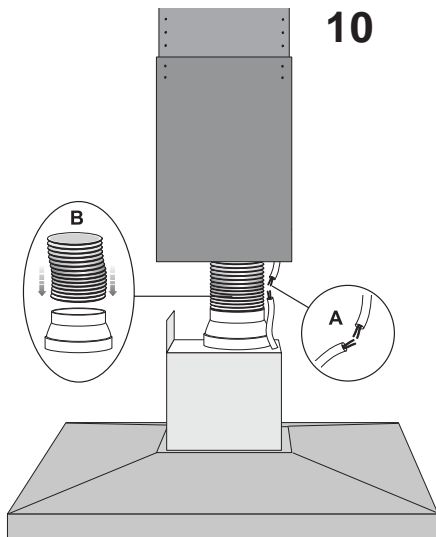
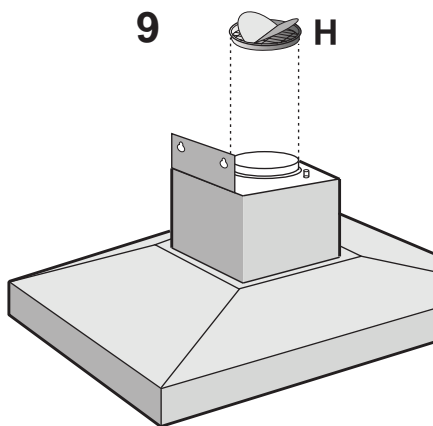
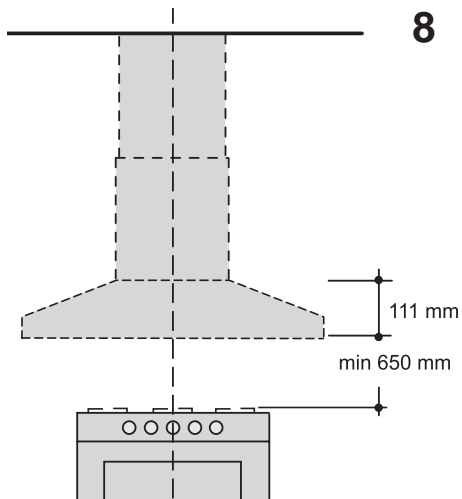
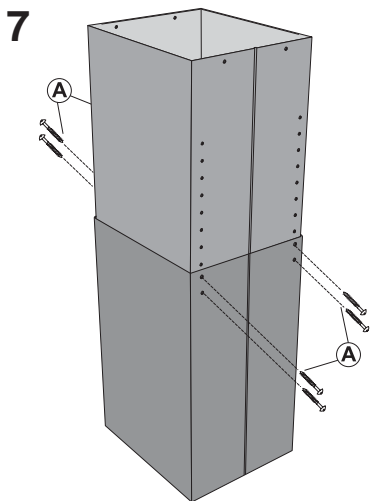

12

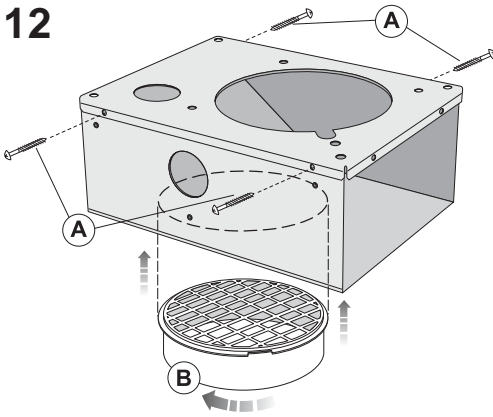

13

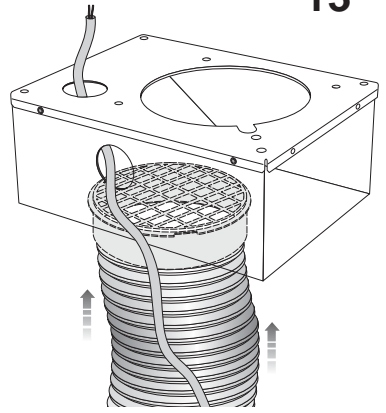

14

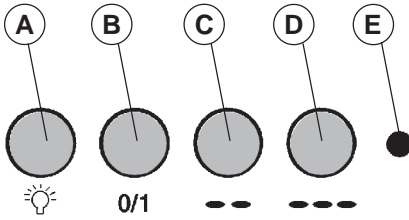

15

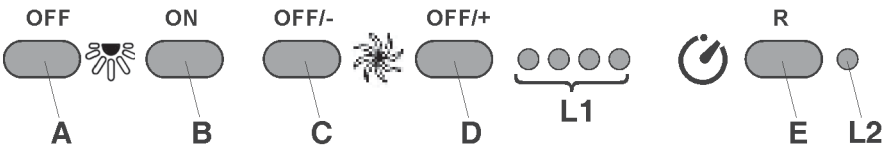

16

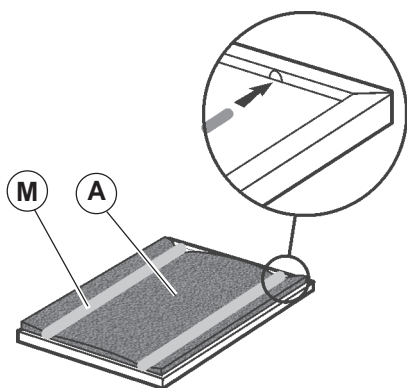

17

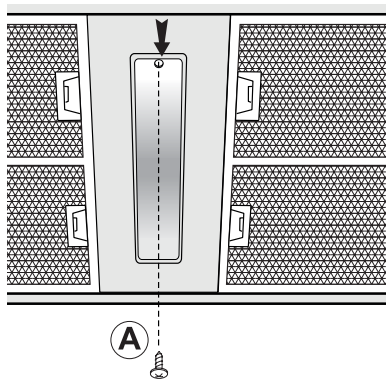

18

