

HUDSON

NOTICE D'UTILISATION

Tables de cuisson en
Vitrocéramique

TCV 205

Cher utilisateur,

Merci d'avoir choisi notre produit.

Nous sommes persuadés que cet appareil électrique complet, moderne, fonctionnel et pratique satisfera à vos exigences, car il a été conçu avec soin et fabriqué avec des matériaux haut de gamme.

Nous vous recommandons de lire attentivement et de respecter les instructions d'utilisation suivantes.

Elles vous permettront d'utiliser pleinement cet appareil électrique, dès la première utilisation.

LA DOCUMENTATION DE CET APPAREIL DOIT ÊTRE RANGÉE DANS UN ENDROIT SÛR POUR ÊTRE CONSULTÉE ULTÉRIEUREMENT.

Nous espérons que vous profiterez pleinement de cette table de cuisson moderne.

Bien cordialement,
LE FABRICANT

Guide d'utilisation

Installation	4
Utilisation	4
Maintenance	6

Instructions pour l'installateur

Installation	7
Positionnement	7
Branchements électriques	7

IMPORTANT:

CET APPAREIL A ETE ETUDIE POUR UNE UTILISATION DE TYPE DOMESTIQUE. LE CONSTRUCTEUR DECLINE TOUTE RESPONSABILITE EN CAS DE DOMMAGES A PERSONNES OU OBJETS QUI DERIVENT D'UNE INSTALLATION NON CORRECTE OU D'UN USAGE INADEQUAT, INCORRECT OU ABSURDE.

Attention: en cas de démontage, de maintenance ou de nettoyage de cet appareil, faire attention.

Utiliser un équipement de protection individuelle adapté

GUIDE D'UTILISATION

INSTALLATION

Toutes les opérations concernant l'installation (branchements électriques) doivent être effectuées par un électricien et conformément aux normes en vigueur. Ce produit appartient à la classe d'installation Y.

L'équipement peut être installé dans tout type d'unité fabriquée en briques, métal, bois, plastique stratifié et laminé, dans la mesure où elle peut résister à une température maximale de 100°C.

Maintenir une distance de 55 mm du bord arrière et de 120 mm du côté gauche. Voir figure 1.

Pour les instructions spécifiques, se référer à la section s'adressant à l'installateur.

- Connecter les extrémités des tiges de rappel dans les axes correspondants situés dans le four et le panneau de commande. Attacher ensuite le four dans le logement correspondant en utilisant des vis d'installation (pour le panneau de commande, utiliser des petites fermetures spéciales).

UTILISATION

BOUTONS DE COMMANDE et ZONE DE CUISSON (fig. 4)

Les zones de cuisson sont contrôlées par des boutons connectés à un régulateur d'énergie. Les nombres de 1 à 8 dans le sens des aiguilles d'une montre sont utilisés pour indiquer les paramètres de cuisson, où 1 est le réglage minimum et 8 le réglage maximum.

Le nombre 0 est la position arrêt.

La zone contrôlée par chaque bouton est identifiée par le schéma situé à côté de la zone de cuisson.

INDICATEUR DE CHALEUR RÉSIDUELLE (INDICATEUR HOT HOS)

Cuisson correspondante est allumée. Une fois qu'une zone de cuisson a été éteinte, le voyant correspondant reste allumé le temps que la zone refroidisse à 50°C.

Pendant cette période, éviter de toucher la zone de cuisson et prendre les précautions nécessaires pour empêcher les enfants de la toucher.

CONSEILS DE SECURITÉ POUR L'UTILISATION DE LA TABLE DE CUISSON

- Avant l'allumage, vérifier quel bouton contrôle la zone de cuisson souhaitée. Il est préférable de placer la marmite ou la casserole avant l'allumage, et de l'enlever seulement après l'arrêt.
- Utiliser uniquement des casseroles à fond plat présentant une surface régulière (être prudent avec des casseroles en fonte). Des dessous de casserole irréguliers peuvent rayer la surface vitrocéramique. Contrôler si le dessous de la casserole est propre et sec.
- Ne pas utiliser la table de cuisson si la surface est cassée ou endommagée.
- Tenir compte du fait que les zones de cuisson restent chaudes pendant une période relativement longue (environ 30 min) après l'arrêt.
- Ne pas faire tomber d'objets lourds ou tranchants sur la table de cuisson vitrocéramique.
- En cas de fissure sur la table de cuisson, mettre immédiatement l'appareil hors tension et contacter le Service Après-Vente.
- Ne pas regarder fixement les foyers halogènes sur la table de cuisson.
- Ne pas cuisiner des aliments directement sur la table de cuisson vitrocéramique ; toujours utiliser des marmites ou récipients adaptés.

Position du bouton	TYPE de CUISSON
0	Arrêt
1 2	Pour faire fondre (beurre ou chocolat)
2 3	Pour conserver au chaud les aliments et pour chauffer de petites quantités de liquide
4 5	Pour réchauffer de grandes quantités, des crèmes fouettées et des sauces
6 7	Pour cuire à feu doux des soupes, des pâtes, du risotto, pour cuire à la vapeur, braiser et frire
7	Pour viandes rissolées, pommes de terre rôties, poisson frit et pour faire bouillir une grande quantité d'eau
8	Friture rapide, viande grillée, etc.

MAINTENANCE

TOUT RÉGLAGE, TRAVAIL DE MAINTENANCE, ETC. DOIT ÊTRE EFFECTUÉ SUR UNE TABLE DE CUISSON DEBRANCHÉE DU SECTEUR.

INSTRUCTIONS D'UTILISATION

Avant la première utilisation, il est nécessaire de nettoyer la surface de la table de cuisson. Cette opération doit être effectuée uniquement avec des produits de nettoyage pour plaques vitrocéramiques.

Après ce nettoyage, suivre la procédure suivante pour enlever tout résidu ou trace d'humidité éventuellement présent(e) à l'intérieur de l'appareil:

- allumer les plaques chauffantes l'une après l'autre sur le maximum et les laisser allumées (sans casserole) pendant 5 minutes, puis les éteindre.

Il est possible qu'une odeur se dégage pendant cette opération, ceci est normal.

INSTRUCTION pour L'INSTALLATEUR

INSTALLATION

Toutes les opérations concernant l'installation (branchements électriques) doivent être effectuées par un électricien et conformément aux normes en vigueur.

TOUT RÉGLAGE, TRAVAIL DE MAINTENANCE, ETC. DOIT ÊTRE EFFECTUÉ SUR UNE TABLE DE CUISSON DEBRANCHÉE DU SECTEUR.

POSITIONNEMENT

La table de cuisson est conçue pour être installée dans un plan de travail de plus grande taille que la table elle-même. Voir figures 1 et 2.

Si la table de cuisson doit être installée sur une surface/un four, suivre les instructions du fabricant du four et s'assurer que la ventilation se conforme à la fig. 6. La table de cuisson est fournie avec un joint, afin d'empêcher toute infiltration dans l'unité. Le joint doit être installé avec précaution dans son siège. Fixer la table avec les supports, comme indiqué sur la figure 5.

BRANCHEMENTS ÉLECTRIQUES

Avant tout branchement électrique, s'assurer que :

- les caractéristiques du système électrique sont conformes aux spécifications présentes dans ce guide et figurant sur la plaque signalétique située sous la table ;

- un dispositif de mise à la terre est présent et qu'il fonctionne correctement;
- en cas de connexion directement sur le secteur, un dispositif de coupure omnipolaire est présent sur la ligne d'alimentation électrique, avec une distance de coupure de contact de 3 mm ou plus. L'appareil (disjoncteur) doit également être placé dans un endroit accessible et adjacent à la table (le câble de terre jaune-vert ne doit pas être interrompu).
- si l'appareil est branché à l'aide d'un fil et d'une fiche, ce dernier est facilement accessible après l'installation de la table, si un commutateur à pôles multiples n'est pas installé.

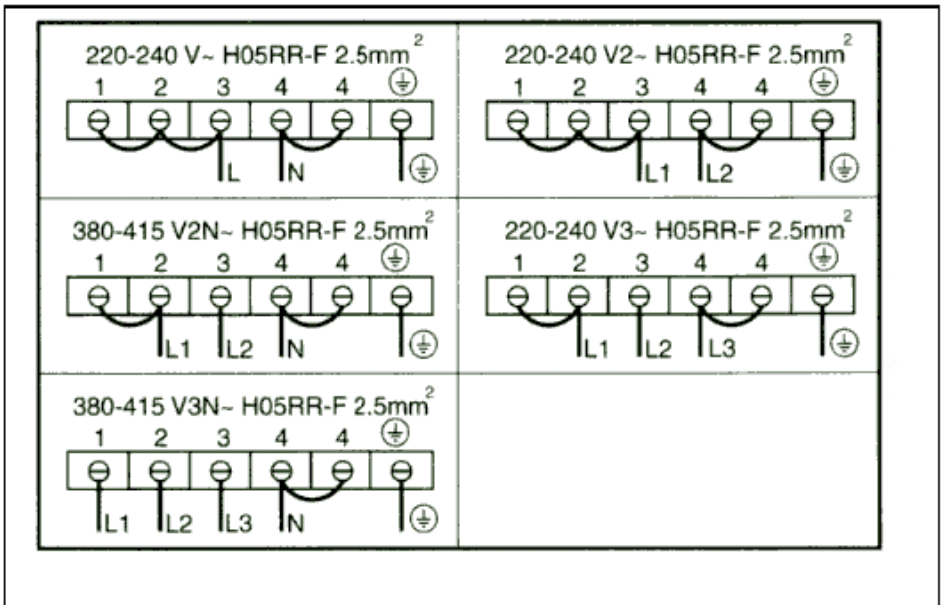

LE FABRICANT DÉCLINE TOUTE RESPONSABILITÉ DANS LE CAS OÙ LES INSTRUCTIONS INDICUÉES DANS CE MANUEL ET LES MESURES DE SECURITÉ STANDARDS NE SONT PAS RESPECTÉES.

Fig. 1

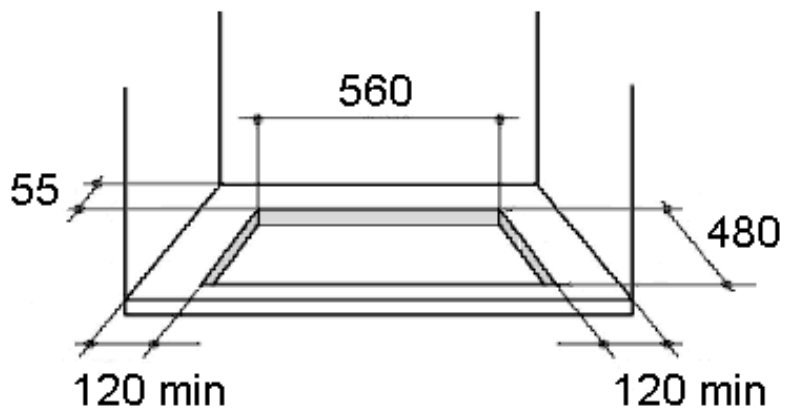

Fig. 2

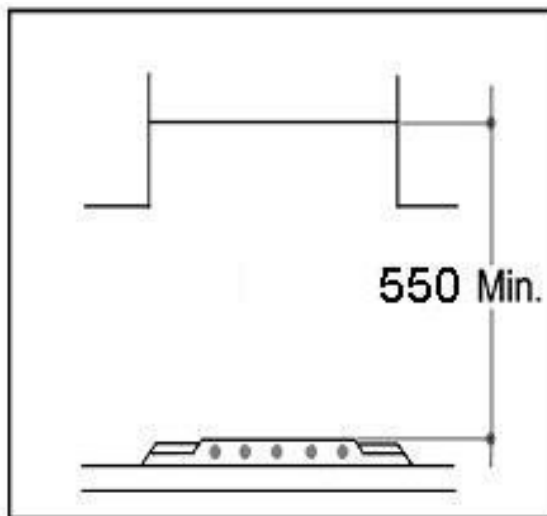

Fig. 3

Mod: TCV 205 N

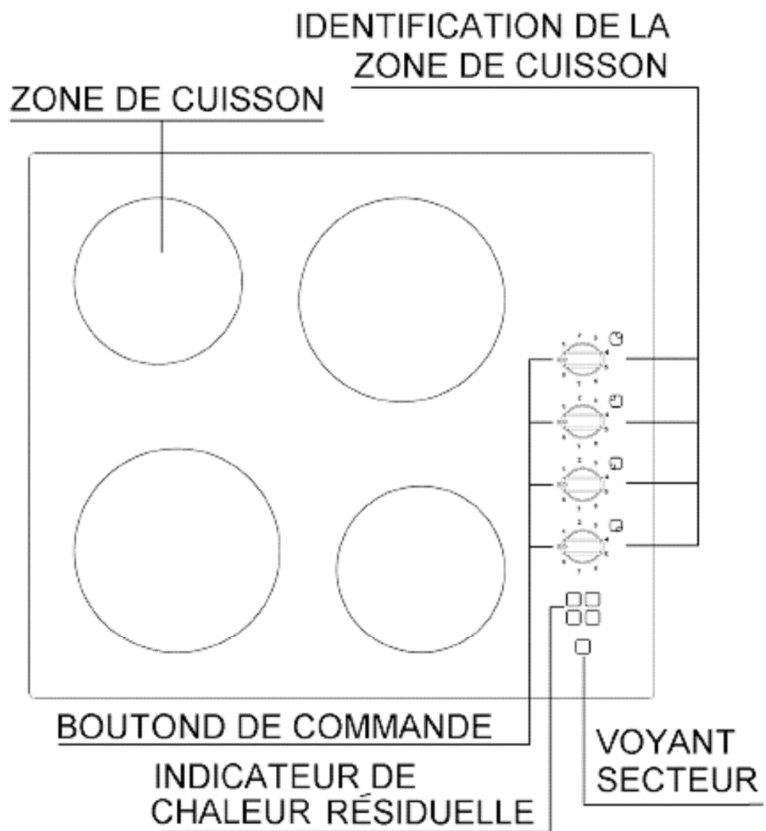

Fig. 4

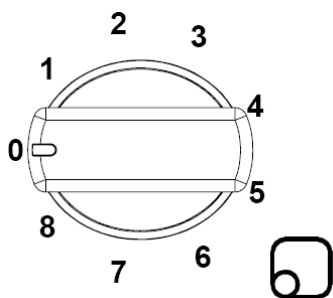

Fig. 5

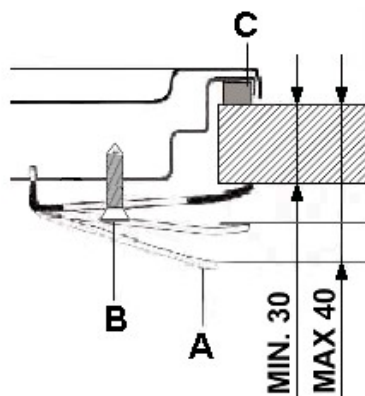
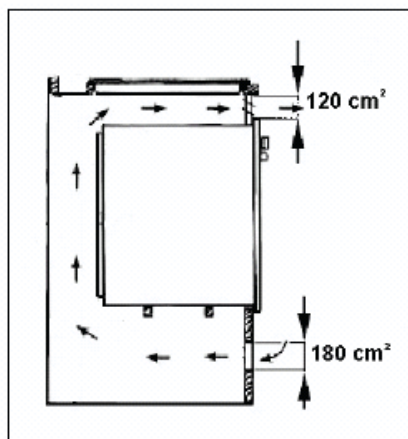
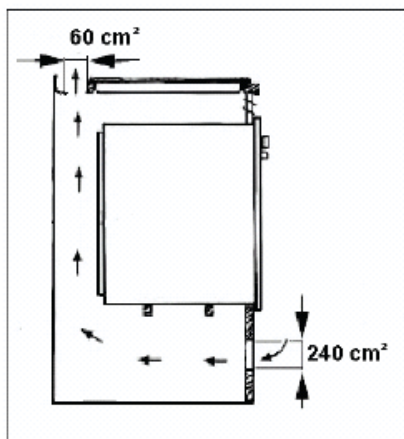



Fig. 6



D In Übereinstimmung mit den Anforderungen der Europäischen Richtlinie 2002/96/EG über Elektro- und Elektronik-Altgeräte (WEEE) ist vorliegendes Gerät mit einer Markierung versehen. Sie leisten einen positiven Beitrag für den Schutz der Umwelt und die Gesundheit des Menschen, wenn Sie dieses Gerät einer gesonderten Abfallsammlung zuführen. Im unsortierten Siedlungsmüll könnte ein solches Gerät durch unsachgemäße Entsorgung negative Konsequenzen nach sich ziehen. Auf dem Produkt oder der beiliegenden Produktdokumentation ist

folgendes Symbol  einer durchgestrichenen Abfalltonne abgebildet. Es weist darauf hin, dass eine Entsorgung im normalen Haushaltsabfall nicht zulässig ist. Entsorgen Sie dieses Produkt im Recyclinghof mit einer getrennten Sammlung für Elektro- und Elektronikgeräte. Die Entsorgung muss gemäß den örtlichen Bestimmungen zur Abfallbeseitigung erfolgen. Bitte wenden Sie sich an die zuständigen Behörden Ihrer Gemeindeverwaltung, an den lokalen Recyclinghof für Haushaltsmüll oder an den Händler, bei dem Sie dieses Gerät erworben haben, um weitere Informationen über Behandlung, Verwertung und Wiederverwendung dieses Produkts zu erhalten.

GB This appliance is marked according to the European directive 2002/96/EC on Waste Electrical and Electronic Equipment (WEEE). By ensuring this product is disposed of correctly, you will help prevent potential negative consequences for the environment and human health, which could otherwise be caused by inappropriate waste handling of this product.

The symbol  on the product, or on the documents accompanying the product, indicates that this appliance may not be treated as household waste. Instead it shall be handed over to the applicable collection point for the recycling of electrical and electronic equipment. Disposal must be carried out in accordance with local environmental regulations for waste disposal. For more detailed information about treatment, recovery and recycling of this product, please contact your local city office, your household waste disposal service or the shop where you purchased the product.

F Cet appareil porte le symbole du recyclage conformément à la Directive Européenne 2002/96/CE concernant les Déchets d'Équipements Électriques et Électroniques (DEEE ou WEEE). En procédant correctement à la mise au rebut de cet appareil, vous contribuerez à empêcher toute conséquence nuisible pour l'environnement et la santé de l'homme.

Le symbole  présent sur l'appareil ou sur la documentation qui l'accompagne indique que ce produit ne peut en aucun cas être traité comme déchet ménager. Il doit par conséquent être remis à un centre de collecte des déchets chargé du recyclage des équipements électriques et électroniques. Pour la mise au rebut, respectez les normes relatives à l'élimination des déchets en vigueur dans le pays d'installation. Pour obtenir de plus amples détails au sujet du traitement, de la récupération et du recyclage de cet appareil, veuillez vous adresser au bureau compétent de votre commune, à la société de collecte des déchets ou directement à votre revendeur.

NL Dit apparaat is voorzien van het merkteken volgens de Europese richtlijn 2002/96/EG inzake Afgedankte elektrische en elektronische apparaten (AEEA). Door ervoor te zorgen dat dit product op de juiste manier als afval wordt verwerkt, helpt u mogelijk negatieve consequenties voor het milieu en de menselijke gezondheid te voorkomen die anders zouden kunnen worden veroorzaakt door onjuiste verwerking van dit product als afval.

Het symbool  op het product of op de bijbehorende documentatie geeft aan dat dit product niet als huishoudelijk afval mag worden behandeld. In plaats daarvan moet het worden afgegeven bij een verzamelpunt voor recycling van elektrische en elektronische apparaten. Afhandeling moet worden uitgevoerd in overeenstemming met de plaatselijke milieuvoorschriften voor afvalverwerking. Voor nadere informatie over de behandeling, terugwinning en recycling van dit product wordt u verzocht contact op te nemen met het stadskantoor in uw woonplaats, uw afvalophalendienst of de winkel waar u het product heeft aangeschaft.

E Este aparato lleva el marcado CE en conformidad con la Directiva 2002/96/EC del Parlamento Europeo y del Consejo sobre residuos de aparatos eléctricos y electrónicos (RAEE). La correcta eliminación de este producto evita consecuencias negativas para el medioambiente y la salud.

El símbolo  en el producto o en los documentos que se incluyen con el producto, indica que no se puede tratar como residuo doméstico. Es necesario entregarlo en un punto de recogida para reciclar aparatos eléctricos y electrónicos. Deséchelo con arreglo a las normas medioambientales para eliminación de residuos. Para obtener información más detallada sobre el tratamiento, recuperación y reciclaje de este producto, póngase en contacto con el ayuntamiento, con el servicio de eliminación de residuos urbanos o la tienda donde adquirió el producto.

P Este aparelho está classificado de acordo com a Directiva Europeia 2002/96/EC sobre Resíduos de equipamento eléctrico e electrónico (REEE).

Ao garantir a eliminação adequada deste produto, estará a ajudar a evitar potenciais consequências negativas para o ambiente e para a saúde pública, que poderiam derivar de um manuseamento de desperdícios inadequado deste produto.

O símbolo  no produto, ou nos documentos que acompanham o produto, indica que este aparelho não pode receber um tratamento semelhante ao de um desperdício doméstico. Pelo contrário, deverá ser depositado no respectivo centro de recolha para a reciclagem de equipamento eléctrico e electrónico. A eliminação deverá ser efectuada em conformidade com as normas ambientais locais para a eliminação de desperdícios. Para obter informações mais detalhadas sobre o tratamento, a recuperação e a reciclagem deste produto, contacte o Departamento na sua localidade, o seu serviço de eliminação de desperdícios domésticos ou a loja onde adquiriu o produto.

I Questo apparecchio è contrassegnato in conformità alla Direttiva Europea 2002/96/EC, Waste Electrical and Electronic Equipment (WEEE). Assicurandosi che questo prodotto sia smaltito in modo corretto, l'utente contribuisce a prevenire le potenziali conseguenze negative per l'ambiente e la salute.

Il simbolo  sul prodotto o sulla documentazione di accompagnamento indica che questo prodotto non deve essere trattato come rifiuto domestico ma deve essere consegnato presso l'idoneo punto di raccolta per il riciclaggio di apparecchiature elettriche ed elettroniche. Disfarsene seguendo le normative locali per lo smaltimento dei rifiuti. Per ulteriori informazioni sul trattamento, recupero e riciclaggio di questo prodotto, contattare l'idoneo ufficio locale, il servizio di raccolta dei rifiuti domestici o il negozio presso il quale il prodotto è stato acquistato.

GR Αυτή η συσκευή φέρει σήμανση σύμφωνα με την Ευρωπαϊκή οδηγία 2002/96/EE σχετικά με Απορριπτόμενα Ηλεκτρικά και Ηλεκτρονικά Εξαρτήματα (WEEE). Εξασφαλίζοντας ότι το προϊόν αυτό απορριπτεται ουσιά, θα βοηθήσετε στην πρόληψη πιθανών αρνητικών επιπτώσεων για το περιβάλλον και την ανθρώπινη υγεία, οι οποίες θα μπορούσαν να δημιουργηθούν από τον ακατάλληλο χειρισμό αυτού του προϊόντος ως απόρριμμα.

Το σύμβολο  πάνω στο προϊόν, ή στα έγγραφα που συνοδεύουν το προϊόν, υποδεικνύει ότι αυτή η συσκευή δεν μπορεί να θεωρηθεί οικιακό απόρριμμα. Αντί για αυτό θα πρέπει να παραδοθεί στο κατάλληλο σημείο περισυλλογής για την ανακύκλωση των ηλεκτρικών και ηλεκτρονικών εξαρτημάτων. Διαλύστε το προϊόντος την τοπική νομοθεσία για τη διάθεση των απορριμμάτων. Για πιο λεπτομερείς πληροφορίες σχετικά με την επεξεργασία, την περισυλλογή και την ανακύκλωση αυτού του προϊόντος, παρακαλούμε επικοινωνήστε με το αρμόδιο γραφείο της τοπικής σας αυτοδιοίκησης, την τοπική σας υπηρεσία αποκομιδής οικιακών απορριμμάτων ή το κατάστημα όπου αγοράσατε αυτό το προϊόν.

S Denna produkt är märkt enligt EG-direktiv 2002/96/EEC beträffande elektrisk och elektronisk avfall (Waste Electrical and Electronic Equipment, WEEE).

Genom att säkerställa en korrekt kassering av denna produkt bidrar du till att förhindra potentiella, negativa konsekvenser för vår miljö och vår hälsa, som annars kan bli följden om produkten inte hanteras på rätt sätt.

Symbolen  på produkten, eller i medföljande dokumentation, indikerar att denna produkt inte får behandlas som vanligt hushållsavfall. Den skall i stället lämnas in på en lämplig uppsamlingsplats för återvinning av elektrisk och elektronisk utrustning. Produkten måste kasseras enligt lokala miljöbestämmelser för avfallshantering. För mer information om hantering, återvinning och återanvändning av denna produkt, var god kontakta de lokala myndigheterna, ortens sophanteringsstjänst eller butiken där produkten inhandlades.

N Dette apparatet er mærket i samsvar med EU-direktiv 2002/96/EC om afhending af elektrisk og elektronisk udstyr (Waste Electrical and Electronic Equipment - WEEE).

Forsikre dig om at dette produkt blir avhendet på korrekt vis, slik at det ikke kan utgjøre noen helse- eller miljørisiko.



Symbol på produktet eller på dokumentene som følger med det, viser at dette produktet ikke må behandles som husholdningsavfall. Lever det til et autorisert mottak for resirkulering av elektrisk og elektronisk utstyr.

Avhengning må skje iht. de lokale renovasjonsforskriftene.

For nærmere informasjon om håndtering, kassering og resirkulering av dette produktet, kontakt kommunen, renovasjonsvesenet eller forretningen der du anskaffet det.

DK Dette produkt er mærket i henhold til EU-direktiv 2002/96/EF om Kasseret elektrisk og elektronisk udstyr (WEEE).

Ved at sikre, at dette produkt bliver skrotet korrekt, hjælper man med til at forhindre potentielle, negative konsekvenser for miljøet og folkesundheden, der kunne opstå gennem uhensigtsmæssig bortskaffelse af dette produkt.



Symbol på produktet eller på dokumenterne, der ledsager produktet, angiver, at produktet ikke må bortskaffes sammen med husholdningsaffald. Det skal i stedet afleveres på en genbrugsstation for elektrisk og elektronisk udstyr.

Det skal skrotes i henhold til gældende lokale miljøregler for bortskaffelse af affald.

For yderligere oplysninger om håndtering, genvinning og genbrug af dette produkt bedes man kontakte de lokale myndigheder, renovationselskabet eller forretningen, hvor produktet er købt.

FIN Tämä laite on merkitty WEEE-direktiivin (Waste Electrical and Electronic Equipment) 2002/96/EC mukaisesti.

Varmistamalla, että tuote poistetaan käytöstä asianmukaisesti, voidaan auttaa estämään sellaiset ympäristö- ja terveysvaimat, jotka saattaisivat aiheuttaa jätteiden erilaista käsittelystä.



Symboli tuotteesta tai sen dokumentaatiosta tarkoittaa, ettei laitetta saa hävittää kotitalousjätteiden mukana. Sen sijaan tuote on toimitettava sähkö- ja elektroniikkakomponenttien keräys- ja kierrätyspisteeseen.

Laitteen käytöstäpoiston suhteen on noudatettava paikallisia jätehuoltomaarayksia

Lisätietoja tuotteen käsittelystä, talteenotosta ja kierrätyksestä saa kaupungin- tai kunnanvirastosta, paikallisesta jätehuoltoilikeestä tai liikkeestä, josta tuote ostettiin.

PL Niniejsze urządzenie posiada oznaczenia zgodnie z Dyrektywą Europejską 2002/96/EC w sprawie zużytego sprzętu elektrycznego i elektronicznego (WEEE).

Zapewniając się prawidłowo złomowanie niniejszego urządzenia przyczynia się do ograniczenia ryzyka wystąpienia negatywnego wpływu produktu na środowisko i zdrowie ludzi, które mogłyby zaistnieć w przypadku niewłaściwej utylizacji urządzenia.



Symbol umieszczony na produkcie lub na dołączonych do niego dokumentach oznacza, że niniejszy produkt nie jest klasyfikowany jako odpad z gospodarstwa domowego.

Urządzenie, w celu jego złomowania, należy zdać w odpowiednim punkcie utylizacji odpadów w celu recyklingu komponentów elektrycznych i elektronicznych.

Urządzenie należy złomować zgodnie z lokalnymi przepisami dot. utylizacji odpadów.

Dodatkowe informacje na temat utylizacji, złomowania i recyklingu opisanego urządzenia można uzyskać w lokalnym urzędzie miasta, w miejskim przedsiębiorstwie utylizacji odpadów lub w sklepie, w którym produkt został zakupiony.

CZ Tento spotřebič je označen v souladu s evropskou směrnicí 2002/96/ES o likvidaci elektrického a elektronického zařízení (WEEE).

Zajištěním správné likvidace tohoto výrobku pomůžete zabránit případným negativním důsledkům na životní prostředí a lidské zdraví, ke kterým by nevhodnou likvidací tohoto výrobku mohlo dojít.



Symbol na výrobku nebo na dokumentech přiložených k výrobku udává, že tento spotřebič nepatří do domácího odpadu. Spotřebič je nutné odvézt do sběrného místa pro recyklaci elektrického a elektronického zařízení.

Likvidace musí být provedena v souladu s místními předpisy o ochraně životního prostředí, které se týkají likvidace odpadu.

Podrobnější informace o zpracování, recukeraci a recyklaci tohoto výrobku zjistíte u příslušného místního úřadu, služby pro likvidaci domovního odpadu nebo v obchodě, kde jste výrobek koupili.

SK Tento spotřebič je označen v súlade s Európskou smernicou 2002/96/ES o likvidácii elektrických a elektronických zariadení (WEEE). Zabezpečenie, že tento výrobok bude zlikvidovaný správnym spôsobom, pomôže predchádzať potenciálnym negatívnym dopadom na životné prostredie a ľudské zdravie, ktoré by sa v inom prípade mohli vyskytnúť pri nevhodnom zaobchádzaní pri likvidácii tohto výrobku.



Symbol na výrobku alebo na sprievodných dokumentoch znamená, že s týmto výrobkom sa nesmie zaobchádzať ako s domovým odpadom. Naopak, treba ho odovzdať v zbernom stredisku na recykláciu elektrických alebo elektronických zariadení. Likvidácia musí byť vykonaná v súlade s predpismi na ochranu životného prostredia pre likvidáciu odpadu.

Podrobnejšie informácie o zaobchádzaní, regenerácii a recyklácii tohto výrobku si vyžiadajte na Vašom miestnom úrade, v zberných surovinách alebo v obchode, kde ste výrobok kúpili.

H A készüléknek található jelzés megjelöli az elektromos és elektronikus berendezések hulladékáiról szóló 2002/96/EK európai irányelvben (WEEE) foglalt előírásoknak.

A hulladékká vált termék szabályszerű elhelyezésével Ön segít elkerülni a környezettel és az emberi egészséggel kapcsolatos azon esetleges negatív következményeket, amelyeket a termék nem megfelelő hulladékkezelése egyébként okozhatna.

A terméken vagy a termékhez mellékelt dokumentumokon feltüntetett



jelzés arra utal, hogy ez a termék nem kezelhető háztartási hulladékként. Ehelyett a terméket a villamos és elektronikus berendezések újrahasznosítását végző telephelyek valamelyikén kell leadni.

Kisebítézőkéső a hulladékkeltávolításra vonatkozó helyi környezetvédelmi előírások szerint kell eljárni.

A termék kezelésével, hasznosításával és újrahasznosításával kapcsolatos bővebb tájékoztatásért forduljon a lakóhelye szerinti polgármesteri hivatalhoz, a háztartási hulladékok kezelését végző társasághoz vagy ahhoz a bolthoz, ahol a terméket vásárolta.

RUS Данное изделие промаркировано в соответствии с Европейской директивой 2002/96/EC по утилизации электрического и электронного оборудования (WEEE).

Обеспечив правильную утилизацию данного изделия, Вы можете предотвратить потенциальные негативные последствия для окружающей среды и здоровья человека, которые могли бы иметь место в противном случае.



Символ на самом изделии или сопроводительной документации указывает, что при утилизации данного изделия с ним нельзя обращаться как с обычными бытовыми отходами. Вместо этого, его следует сдавать в соответствующий пункт приема электрического и электронного оборудования для последующей утилизации.

Сдача на слом должна производиться в соответствии с местными правилами по утилизации отходов.

За более подробной информацией о правилах обращения с такими изделиями, их утилизации и переработки обращайтесь в местные органы власти, в службу по утилизации отходов или в магазин, в котором Вы приобрели данное изделие.

BG Този уред е маркиран в съответствие с Европейска директива 2002/96/EO "Електрическо и електронно оборудване за отпадъци" (WEEE).

Като се погрижите това изделие да бъде изхвърлено по правилен начин, вие ще помогнете за предотвратяване на възможни негативни последици за околната среда и здравето на хората, което в противен случай може да бъде предизвикано от неправилно изхвърляне на това изделие.



Символът върху изделието или върху документите, приложено към изделието, показва, че това изделие не бива да се третира като битови отпадъци. Вместо това, то трябва да се предава в специализиран пункт за рециклиране на електрическо и електронно оборудване. При изхвърлянето му спазвайте местните норми за изхвърляне на отпадъци.

За по-подробна информация за третирането, възстановяването и рециклирането на това изделие се обърнете към вашата местна градска управа, към вашата служба за изхвърляне на битови отпадъци или към магазина, откъдето сте закупили изделието.

RO Acest aparat este marcat în conformitate cu Directiva Europeană 2002/96/CE referitoare la Desculearea de Echipament Electric și Electronic (WEEE).

Asigurându-vă că acest produs este eliminat în mod corect, contribuiți la prevenirea potențialelor consecințe negative asupra mediului înconjurător și sănătății persoanelor, consecințe care ar putea fi provocate de aruncarea necorespunzătoare a gunoi a acestui produs.



Simbolul de pe produs, sau de pe documentele care însoțesc produsul, indică faptul că acesta nu poate fi aruncat împreună cu deșeurile menajere. Trebuie predat la punctul de colectare corespunzător, pentru reciclarea echipamentului electric și electronic.

Aruncarea la gunoi a aparatului trebuie făcută în conformitate cu normele locale pentru eliminarea deșeurilor.

Pentru informații mai detaliate privind eliminarea, valorificarea și reciclarea acestui produs, vă rugăm să contactați administrația locală, serviciul de eliminare a deșeurilor menajere sau magazinul de unde ați cumpărat produsul.

